

AVISO DE CONTRATAÇÃO DIRETA DISPENSA DE LICITAÇÃO Nº IN-DL001/24.

Torna-se público que a SECRETARIA DA INFRAESTRUTURA da Prefeitura Municipal de Independência/CE, por meio da Ordenadora de Despesas, a Sra. Pethulia Almeida Gomes, através da Comissão Permanente de Licitações, realizará Dispensa Eletrônica, para a **CONTRATAÇÃO DE EMPRESA PARA A PRESTAÇÃO DO SERVIÇO DE FECHAMENTO DE GALERIA DE ESGOTO COM TAMPA DE CONCRETO ARMADO, NA RUA CÍCERO JUSTINO, DE INTERESSE DA SECRETARIA DA INFRAESTRUTURA DO MUNICÍPIO DE INDEPENDÊNCIA-CE**, conforme projeto básico, parte integrante deste processo, com critério de julgamento **menor preço global**, na hipótese do art. 75, inciso I, nos termos da Lei Federal n.º 14.133, de 1º de abril de 2021, da Instrução Normativa Seges/ME nº 67, de 2021, do Decreto Municipal n.º 012/2023, de 29 de março de 2023, e demais normas aplicáveis.

DATA DA SESSÃO: 08/02/2024.

HORÁRIO DA FASE DE LANCES: 07h30m às 13h30m.

LINK: <https://bllcompras.com/Home/Login>

CRITÉRIO DE JULGAMENTO: MENOR PREÇO

REGIME DE EXECUÇÃO: EMPREITADA POR PREÇO GLOBAL

1. OBJETO DA CONTRATAÇÃO DIRETA

1.1. O objeto do presente procedimento é a escolha da proposta mais vantajosa para a **CONTRATAÇÃO DE EMPRESA PARA A PRESTAÇÃO DO SERVIÇO DE FECHAMENTO DE GALERIA DE ESGOTO COM TAMPA DE CONCRETO ARMADO, NA RUA CÍCERO JUSTINO, DE INTERESSE DA SECRETARIA DA INFRAESTRUTURA DO MUNICÍPIO DE INDEPENDÊNCIA-CE**, por dispensa de licitação, conforme condições, quantidades e exigências estabelecidas neste Aviso de Contratação Direta e seus anexos.

1.1.1. Havendo mais de um item, faculta-se ao fornecedor a participação em quantos forem de seu interesse.

1.2. O critério de julgamento adotado será o menor preço, observadas as exigências contidas neste Aviso de Contratação Direta e seus Anexos quanto às especificações do objeto.

2. PARTICIPAÇÃO NA DISPENSA ELETRÔNICA

2.1. A participação na presente dispensa eletrônica ocorrerá por meio do Sistema de Dispensa Eletrônica, ferramenta informatizada integrante da Plataforma de Licitações Eletrônicas da Bolsa de Licitações e Leilões do Brasil - BLL COMPRAS, no endereço eletrônico: (<https://bllcompras.com/Home/Login>).

2.1.1. O procedimento será divulgado nos sítios: Prefeitura Municipal de Independência (<https://www.independencia.ce.gov.br/>), e na Plataforma de Licitações Eletrônicas da Bolsa de Licitações e Leilões do Brasil - BLL COMPRAS (<https://bllcompras.com/Home/Login>), e encaminhado automaticamente aos fornecedores registrados no Sistema de Registro Cadastral Unificado - Sicaf, por mensagem eletrônica, na correspondente linha de fornecimento que pretende atender.

2.1.2. O fornecedor é o responsável por qualquer transação efetuada diretamente ou por seu representante no Sistema de Dispensa Eletrônica, não cabendo ao provedor do

Sistema ou ao órgão entidade promotor do procedimento a responsabilidade por eventuais danos decorrentes de uso indevido da senha, ainda que por terceiros não autorizados.

2.2. Não poderão participar desta dispensa de licitação os fornecedores:

2.2.1. Que não atendam às condições deste Aviso de Contratação Direta e seu(s) anexo(s);

2.2.2. Estrangeiros que não tenham representação legal no Brasil com poderes expressos para receber citação e responder administrativa ou judicialmente;

2.2.3. Que se enquadrem nas seguintes vedações:

a) Autor do anteprojeto, do projeto básico ou do projeto executivo, pessoa física ou jurídica, quando a contratação versar sobre obra, serviços ou fornecimento de bens a ele relacionados;

b) Empresa, isoladamente ou em consórcio, responsável pela elaboração do projeto básico ou do projeto executivo, ou empresa da qual o autor do projeto seja dirigente, gerente, controlador, acionista ou detentor de mais de 5% (cinco por cento) do capital com direito a voto, responsável técnico ou subcontratado, quando a contratação versar sobre obra, serviços ou fornecimento de bens a ela necessários;

c) Pessoa física ou jurídica que se encontre, ao tempo da contratação, impossibilitada de contratar em decorrência de sanção que lhe foi imposta;

d) Aquele que mantenha vínculo de natureza técnica, comercial, econômica, financeira, trabalhista ou civil com dirigente do órgão ou entidade contratante ou com agente público que desempenhe função na dispensa de licitação ou atue na fiscalização ou na gestão do contrato, ou que deles seja cônjuge, companheiro ou parente em linha reta, colateral ou por afinidade, até o terceiro grau;

e) empresas controladoras, controladas ou coligadas, nos termos da Lei nº 6.404, de 15 de dezembro de 1976, concorrendo entre si;

f) Pessoa física ou jurídica que, nos 5 (cinco) anos anteriores à divulgação do aviso, tenha sido condenada judicialmente, com trânsito em julgado, por exploração de trabalho infantil, por submissão de trabalhadores a condições análogas às de escravo ou por contratação de adolescentes nos casos vedados pela legislação trabalhista.

2.2.3.1. Equiparam-se aos autores do projeto as empresas integrantes do mesmo grupo econômico;

2.2.3.2. O disposto na alínea "c" aplica-se também ao fornecedor que atue em substituição a outra pessoa, física ou jurídica, com o intuito de burlar a efetividade da sanção a ela aplicada, inclusive a sua controladora, controlada ou coligada, desde que devidamente comprovado o ilícito ou a utilização fraudulenta da personalidade jurídica do fornecedor;

2.2.4. Organizações da Sociedade Civil de Interesse Público - OSCIP, atuando nessa condição (Acórdão nº 746/2014-TCU-Plenário); e

2.2.5. Sociedades cooperativas.

2.3. Não poderá participar, direta ou indiretamente, da dispensa eletrônica ou da execução do contrato agente público do órgão ou entidade contratante, devendo ser observadas as situações que possam configurar conflito de interesses no exercício ou

após o exercício do cargo ou emprego, nos termos da legislação que disciplina a matéria, conforme § 1º do art. 9º da Lei n.º 14.133, de 2021.

3. INGRESSO NA DISPENSA ELETRÔNICA E CADASTRAMENTO DA PROPOSTA INICIAL

3.1. O ingresso do fornecedor na disputa da dispensa eletrônica ocorrerá com o cadastramento de sua proposta inicial, na forma deste item.

3.2. O fornecedor interessado, após a divulgação do Aviso de Contratação Direta, encaminhará, exclusivamente por meio do Sistema de Dispensa Eletrônica, a proposta com a descrição do objeto ofertado, a marca do produto, quando for o caso, e o preço ou o desconto, até a data e o horário estabelecidos para abertura do procedimento.

3.2.1. O fornecedor **NÃO** poderá oferecer proposta em quantitativo inferior ao máximo previsto para contratação.

3.3. Todas as especificações do objeto contidas na proposta, em especial o preço ou o desconto ofertado, vinculam a Contratada.

3.4. Nos valores propostos estarão inclusos todos os custos operacionais, encargos previdenciários, trabalhistas, tributários, comerciais e quaisquer outros que incidam direta ou indiretamente na execução do objeto;

3.4.1. A proposta deverá conter declaração de que compreende a integralidade dos custos para atendimento dos direitos trabalhistas assegurados na Constituição Federal, nas leis trabalhistas, nas normas infralegais, nas convenções coletivas de trabalho e nos termos de ajustamento de conduta vigentes na data de entrega das propostas.

3.4.2. Os preços ofertados, tanto na proposta inicial, quanto na etapa de lances, serão de exclusiva responsabilidade do fornecedor, não lhe assistindo o direito de pleitear qualquer alteração, sob alegação de erro, omissão ou qualquer outro pretexto.

3.5. Se o regime tributário da empresa implicar o recolhimento de tributos em percentuais variáveis, a cotação adequada será aquela correspondente à média dos efetivos recolhimentos da empresa nos últimos doze meses.

3.6. Independentemente do percentual do tributo que constar da planilha, no pagamento serão retidos na fonte os percentuais estabelecidos pela legislação vigente.

3.7. A apresentação das propostas implica obrigatoriedade do cumprimento das disposições nelas contidas, em conformidade com o que dispõe o Termo de Referência, Projeto Básico e/ou Projeto Executivo, assumindo o proponente o compromisso de executar os serviços nos seus termos, bem como de fornecer os materiais, equipamentos, ferramentas e utensílios necessários, em quantidades e qualidades adequadas à perfeita execução contratual, promovendo, quando requerido, sua substituição.

3.8. O prazo de validade da proposta não será inferior a 60 (sessenta) dias, a contar da data de sua apresentação.

3.9. No cadastramento da proposta inicial, o fornecedor deverá, também, assinalar Termo de Aceitação, em campo próprio do sistema eletrônico, relativo às seguintes declarações:

3.9.1. Que inexistem fatos impeditivos para sua habilitação no certame, ciente da obrigatoriedade de declarar ocorrências posteriores;

3.9.2. Que está ciente e concorda com as condições contidas no Aviso de Contratação Direta e seus anexos;

3.9.3. Que se responsabiliza pelas transações que forem efetuadas no sistema, assumindo-as como firmes e verdadeiras;

3.9.4. Que cumpre as exigências de reserva de cargos para pessoa com deficiência e para reabilitado da Previdência Social, de que trata o art. 93 da Lei nº 8.213/91.

3.9.5. Que não emprega menor de 18 anos em trabalho noturno, perigoso ou insalubre e não emprega menor de 16 anos, salvo menor, a partir de 14 anos, na condição de aprendiz, nos termos do artigo 7º, XXXIII, da Constituição;

3.10. O fornecedor organizado em cooperativa deverá declarar, ainda, em campo próprio do sistema eletrônico, que cumpre os requisitos estabelecidos no artigo 16 da Lei nº 14.133, de 2021.

3.11. O fornecedor enquadrado como microempresa, empresa de pequeno porte ou sociedade cooperativa deverá declarar, ainda, em campo próprio do sistema eletrônico, que cumpre os requisitos estabelecidos no artigo 3º da Lei Complementar nº 123, de 2006, estando apto a usufruir do tratamento favorecido estabelecido em seus arts. 42 a 49, observado o disposto nos §§ 1º ao 3º do art. 4º, da Lei n.º 14.133, de 2021.

3.12. Desde que disponibilizada a funcionalidade no sistema, fica facultado ao fornecedor, ao cadastrar sua proposta inicial, a parametrização de valor final mínimo, com o registro do seu lance final aceitável (menor preço ou maior desconto, conforme o caso).

3.12.1. Feita essa opção os lances serão enviados automaticamente pelo sistema, respeitados os limites cadastrados pelo fornecedor e o intervalo mínimo entre lances previsto neste aviso.

3.12.1.1. Sem prejuízo do disposto acima, os lances poderão ser enviados manualmente, na forma da seção respectiva deste Aviso de Contratação Direta;

3.12.2. O valor final mínimo poderá ser alterado pelo fornecedor durante a fase de disputa, desde que não assuma valor superior a lance já registrado por ele no sistema.

3.12.3. O valor mínimo parametrizado possui caráter sigiloso aos demais participantes do certame e para o órgão ou entidade contratante. Apenas os lances efetivamente enviados poderão ser conhecidos dos fornecedores na forma da seção seguinte deste Aviso.

4. FASE DE LANCES

4.1. A partir da data e horário estabelecidos neste Aviso de Contratação Direta, a sessão pública será automaticamente aberta pelo sistema para o envio de lances públicos e sucessivos, exclusivamente por meio do sistema eletrônico, sendo encerrado no horário de finalização de lances também já previsto neste aviso.



4.2. Iniciada a etapa competitiva, os fornecedores deverão encaminhar lances exclusivamente por meio de sistema eletrônico, sendo imediatamente informados do seu recebimento e do valor consignado no registro.

4.2.1. O lance deverá ser ofertado pelo VALOR GLOBAL.

4.3. O fornecedor somente poderá oferecer valor inferior ou percentual de desconto superior ao último lance por ele ofertado e registrado pelo sistema.

4.3.1. O fornecedor poderá oferecer lances sucessivos iguais ou superiores ao lance que esteja vencendo o certame, desde que inferiores ao menor por ele ofertado e registrado pelo sistema, sendo tais lances definidos como "lances intermediários" para os fins deste Aviso de Contratação Direta.

4.4. Havendo lances iguais ao menor já ofertado, prevalecerá aquele que for recebido e registrado primeiro no sistema.

4.5. Caso o fornecedor não apresente lances, concorrerá com o valor de sua proposta.

4.6. Durante o procedimento, os fornecedores serão informados, em tempo real, do valor do menor lance ou do maior desconto registrado, vedada a identificação do fornecedor.

4.7. Imediatamente após o término do prazo estabelecido para a fase de lances, haverá o seu encerramento, com o ordenamento e divulgação dos lances, pelo sistema, em ordem crescente de classificação.

4.7.1. O encerramento da fase de lances ocorrerá de forma automática pontualmente no horário indicado, sem qualquer possibilidade de prorrogação e não havendo tempo aleatório ou mecanismo similar.

5. JULGAMENTO E ACEITAÇÃO DAS PROPOSTAS

5.1. Encerrada a fase de lances, quando a proposta do primeiro colocado permanecer acima do preço máximo ou abaixo do desconto definido para a contratação, o pregoeiro poderá negociar condições mais vantajosas.

5.1.1. Neste caso, será encaminhada contraproposta ao fornecedor que tenha apresentado o menor preço ou o maior desconto, para que seja obtida a melhor proposta compatível em relação ao estipulado pela Administração.

5.1.2. A negociação poderá ser feita com os demais fornecedores classificados, exclusivamente por meio do sistema, respeitada a ordem de classificação, quando o primeiro colocado, mesmo após a negociação, for desclassificado em razão de sua proposta permanecer acima do preço máximo ou abaixo do desconto definido para a contratação.

5.2. Em qualquer caso, concluída a negociação, se houver, o resultado será divulgado a todos e registrado na ata do procedimento da dispensa eletrônica, devendo esta ser anexada aos autos do processo de contratação.

5.3. Constatada a compatibilidade entre o valor da proposta e o estipulado para a contratação, será solicitado ao fornecedor o envio da proposta adequada ao último lance

ofertado ou ao valor negociado, se for o caso, acompanhada dos documentos complementares, quando necessários.

5.3.1. Além da documentação supracitada, o fornecedor com a melhor proposta deverá encaminhar planilha com indicação de custos unitários e formação de preços, conforme modelo anexo, com os valores adequados à proposta vencedora.

5.4. Encerrada a etapa de negociação, se houver, o pregoeiro verificará se o fornecedor provisoriamente classificado em primeiro lugar atende às condições de participação no certame, conforme previsto no art. 14 da Lei nº 14.133/2021, legislação correlata e nos itens 2.2 e seguintes deste Aviso, especialmente quanto à existência de sanção que impeça a participação no processo de contratação direta ou a futura contratação, mediante a consulta aos seguintes cadastros:

5.4.1. SICAF;

5.4.2. Cadastro Nacional de Empresas Inidôneas e Suspensas - CEIS, mantido pela Controladoria - Geral da União (<https://www.portaltransparencia.gov.br/sancoes/ceis>);

5.4.3. Cadastro Nacional de Empresas Punidas - CNEP, mantido pela Controladoria - Geral da União (<https://www.portaltransparencia.gov.br/sancoes/cnep>).

5.4.4. Lista de Fornecedores Penalizados, mantido pela Prefeitura Municipal de Independência.

5.5. A consulta aos cadastros será realizada em nome da empresa fornecedora e também de seu sócio majoritário, por força da vedação de que trata o artigo 12 da Lei nº 8.429, de 1992.

5.6. Caso conste na Consulta de Situação do fornecedor a existência de Ocorrências Impeditivas Indiretas, o órgão diligenciará para verificar se houve fraude por parte das empresas apontadas no Relatório de Ocorrências Impeditivas Indiretas. (IN nº 3/2018, art. 29, caput)

5.6.1. A tentativa de burla será verificada por meio dos vínculos societários, linhas de fornecimento similares, dentre outros. (IN nº 3/2018, art. 29, §1º).

5.6.2. O fornecedor será convocado para manifestação previamente a uma eventual desclassificação. (IN nº 3/2018, art. 29, §2º).

5.6.3. Constatada a existência de sanção, o fornecedor será reputado inabilitado, por falta de condição de participação.

5.7. Verificadas as condições de participação, o gestor examinará a proposta classificada em primeiro lugar quanto à adequação ao objeto e à compatibilidade do preço em relação ao máximo estipulado para contratação neste Aviso de Contratação Direta e em seus anexos.

5.8. Será desclassificada a proposta vencedora que:

5.8.1. Contiver vícios insanáveis;

5.8.2. Não obedecer às especificações técnicas pormenorizadas neste aviso ou em seus anexos;

5.8.3. Apresentar preços inexequíveis ou que permanecerem acima do preço máximo definido para a contratação;



- 5.8.4. Não tiver sua exequibilidade demonstrada, quando exigido pela Administração;
- 5.8.5. Apresentar desconformidade com quaisquer outras exigências deste aviso ou seus anexos, desde que insanável.
- 5.9. Quando o fornecedor não conseguir comprovar que possui ou possuirá recursos suficientes para executar a contento o objeto, será considerada inexequível a proposta de preços ou menor lance que:
- 5.9.1. For insuficiente para a cobertura dos custos da contratação, apresente preços global ou unitários simbólicos, irrisórios ou de valor zero, incompatíveis com os preços dos insumos e salários de mercado, acrescidos dos respectivos encargos, ainda que o ato convocatório da dispensa não tenha estabelecido limites mínimos, exceto quando se referirem a materiais e instalações de propriedade do próprio fornecedor, para os quais ele renuncie a parcela ou à totalidade da remuneração.
- 5.9.2. Apresentar um ou mais valores da planilha de custo que sejam inferiores àqueles fixados em instrumentos de caráter normativo obrigatório, tais como leis, medidas provisórias e convenções coletivas de trabalho vigentes.
- 5.10. Em contratação de obras ou serviços de engenharia, além das disposições acima, o critério de aceitabilidade de preços considerará o seguinte:
- 5.10.1. Ressalvado o objeto ou parte dele sujeito ao regime de empreitada por preço unitário, o critério de aceitabilidade de preços será o valor global estimado para a contratação.
- 5.10.1.1. Aquele que estiver mais bem colocado na disputa deverá apresentar à Administração, por meio eletrônico, planilha que contenha o preço global, os quantitativos e os preços unitários tidos como relevantes, conforme modelo de planilha elaborada pela Administração, para efeito de avaliação de exequibilidade (art. 59, §3º, da Lei nº 14.133, de 2021);
- 5.10.2. Para o objeto ou parte dele sujeito ao regime de empreitada por preço unitário o critério de aceitabilidade de preços será:
- 5.10.2.1. O valor global estimado para a contratação.
- 5.10.2.2. Preços unitários: conforme Planilha de Custos elaborada pelo Contratante, anexa a este documento.
- 5.10.3. Serão consideradas inexequíveis as propostas cujos valores forem inferiores a 75% (setenta e cinco por cento) do valor orçado pela Administração.
- 5.10.4. Será exigida garantia adicional do fornecedor vencedor cuja proposta for inferior a 85% (oitenta e cinco por cento) do valor orçado pela Administração, equivalente à diferença entre este último e o valor da proposta, sem prejuízo das demais garantias exigíveis de acordo a Lei.
- 5.11. Se houver indícios de inexequibilidade da proposta de preço, ou em caso da necessidade de esclarecimentos complementares, poderão ser efetuadas diligências, para que o fornecedor comprove a exequibilidade da proposta.



5.12. Erros no preenchimento da planilha não constituem motivo para a desclassificação da proposta. A planilha poderá ser ajustada pelo fornecedor, no prazo indicado pelo sistema, desde que não haja majoração do preço.

5.12.1. O ajuste de que trata este dispositivo se limita a sanar erros ou falhas que não alterem a substância das propostas;

5.12.2. Considera-se erro no preenchimento da planilha passível de correção a indicação de recolhimento de impostos e contribuições na forma do Simples Nacional, quando não cabível esse regime.

5.13. Para fins de análise da proposta quanto ao cumprimento das especificações do objeto, poderá ser colhida a manifestação escrita do setor requisitante do serviço ou da área especializada no objeto.

5.14. Se a proposta ou lance vencedor for desclassificado, será examinada a proposta ou lance subsequente, e, assim sucessivamente, na ordem de classificação.

5.15. Havendo necessidade, a sessão será suspensa, informando-se no "chat" a nova data e horário para a sua continuidade.

5.16. Encerrada a análise quanto à aceitação da proposta, será iniciada a fase de habilitação, observado o disposto neste Aviso de Contratação Direta.

6. HABILITAÇÃO

6.1. Os documentos a serem exigidos para fins de habilitação, **nos termos dos arts. 62 a 70 da Lei nº 14.133, de 2021**, constam do Termo de Referência e serão solicitados do fornecedor mais bem classificado na fase de lances.

6.2. A habilitação dos fornecedores será verificada por meio do Sistema de Cadastro dos Fornecedores, nos documentos por ele abrangidos.

6.2.1. É dever do fornecedor atualizar previamente as comprovações constantes do Sistema de Cadastro dos Fornecedores para que estejam vigentes na data da abertura da sessão pública, ou encaminhar, quando solicitado, a respectiva documentação atualizada.

6.2.2. O descumprimento do subitem acima implicará a inabilitação do fornecedor, exceto se a consulta aos sítios eletrônicos oficiais emissores de certidões lograr êxito em encontrar a(s) certidão(ões) válida(s).

6.3. Na hipótese de necessidade de envio de documentos complementares, indispensáveis à confirmação dos já apresentados para a habilitação, ou de documentos não constantes do Sistema de Cadastro dos Fornecedores, o fornecedor será convocado a encaminhá-los, em formato digital, por meio do sistema, no prazo de 02 (duas) horas, sob pena de inabilitação. (art. 19, § 3º, da IN Seges/ME nº 67, de 2021).

6.4. Somente haverá a necessidade de comprovação do preenchimento de requisitos mediante apresentação dos documentos originais não-digitais quando houver dúvida em relação à integridade do documento digital.

6.5. Não serão aceitos documentos de habilitação com indicação de CNPJ/CPF diferentes, salvo aqueles legalmente permitidos.

6.6. Se o fornecedor for a matriz, todos os documentos deverão estar em nome da matriz, e se o fornecedor for a filial, todos os documentos deverão estar em nome da filial, exceto para atestados de capacidade técnica, e no caso daqueles documentos que, pela própria natureza, comprovadamente, forem emitidos somente em nome da matriz.

6.7. Serão aceitos registros de CNPJ de fornecedor matriz e filial com diferenças de números de documentos pertinentes ao CND e ao CRF/FGTS, quando for comprovada a centralização do recolhimento dessas contribuições.

6.8. Havendo necessidade de analisar minuciosamente os documentos exigidos, a sessão será suspensa, sendo informada a nova data e horário para a sua continuidade.

6.9. Será inabilitado o fornecedor que não comprovar sua habilitação, seja por não apresentar quaisquer dos documentos exigidos, ou apresentá-los em desacordo com o estabelecido neste Aviso de Contratação Direta.

6.9.1. Na hipótese de o fornecedor não atender às exigências para a habilitação, o órgão ou entidade examinará a proposta subsequente, e assim sucessivamente, na ordem de classificação, até a apuração de uma proposta que atenda às especificações do objeto e as condições de habilitação.

6.10. Constatado o atendimento às exigências de habilitação, o fornecedor será habilitado.

7. CONTRATAÇÃO

7.1. Após a homologação e adjudicação, caso se conclua pela contratação, será firmado Termo de Contrato ou emitido instrumento equivalente.

7.2. O adjudicatário terá o prazo de 05 (cinco) dias úteis, contados a partir da data de sua convocação, para assinar o Termo de Contrato OU aceitar instrumento equivalente, conforme o caso (Nota de Empenho/Carta Contrato/Autorização), sob pena de decair o direito à contratação, sem prejuízo das sanções previstas neste Aviso de Contratação Direta.

7.2.1. Alternativamente à convocação para comparecer perante o órgão ou entidade para a assinatura do Termo de Contrato, a Administração poderá encaminhá-lo para assinatura, mediante correspondência postal com aviso de recebimento (AR), disponibilização de acesso à sistema de processo eletrônico para esse fim ou outro meio eletrônico, para que seja assinado e devolvido no prazo de 05 (cinco) dias, a contar da data de seu recebimento ou da disponibilização do acesso ao sistema de processo eletrônico.

7.2.2. O prazo previsto no subitem anterior poderá ser prorrogado, por igual período, por solicitação justificada do adjudicatário e aceita pela Administração.

7.3. Caso haja o uso de nota de empenho ou instrumento assemelhado, em substituição ao instrumento contratual, nos termos dos incisos I e II do art. 95 da Lei nº 14.133, de 2021, poderá ser admitido a Nota de Empenho ou do instrumento equivalente, emitida ao fornecedor adjudicado, implicando o reconhecimento de que:



7.3.1. Referida Nota está substituindo o contrato, aplicando-se à relação de negócios ali estabelecida as disposições da Lei nº 14.133, de 2021;

7.3.2. A contratada se vincula à sua proposta e às previsões contidas no Aviso de Contratação Direta e seus anexos;

7.3.3. A contratada reconhece que as hipóteses de rescisão são aquelas previstas nos artigos 137 e 138 da Lei nº 14.133, de 2021 e reconhece os direitos da Administração previstos nos artigos 137 a 139 da mesma Lei.

7.4. O prazo de vigência da contratação é o estabelecido no Termo de Referência.

7.5. Na assinatura do contrato ou do instrumento equivalente será exigida a comprovação das condições de habilitação e contratação consignadas neste aviso, que deverão ser mantidas pelo fornecedor durante a vigência do contrato.

8. INFRAÇÕES E SANÇÕES ADMINISTRATIVAS

8.1. Comete infração administrativa o fornecedor que praticar quaisquer das hipóteses previstas no art. 155 da Lei nº 14.133, de 2021, quais sejam:

8.1.1. Dar causa à inexecução parcial do contrato;

8.1.2. Dar causa à inexecução parcial do contrato que cause grave dano à Administração, ao funcionamento dos serviços públicos ou ao interesse coletivo;

8.1.3. Dar causa à inexecução total do contrato;

8.1.4. Deixar de entregar a documentação exigida para o certame;

8.1.5. Não manter a proposta, salvo em decorrência de fato superveniente devidamente justificado;

8.1.6. Não celebrar o contrato ou não entregar a documentação exigida para a contratação, quando convocado dentro do prazo de validade de sua proposta;

8.1.7. Ensejar o retardamento da execução ou da entrega do objeto da contratação direta sem motivo justificado;

8.1.8. Apresentar declaração ou documentação falsa exigida para o certame ou prestar declaração falsa durante a dispensa eletrônica ou a execução do contrato;

8.1.9. Fraudar a dispensa eletrônica ou praticar ato fraudulento na execução do contrato;

8.1.10. Comportar-se de modo inidôneo ou cometer fraude de qualquer natureza;

8.1.10.1. Considera-se comportamento inidôneo, entre outros, a declaração falsa quanto às condições de participação, quanto ao enquadramento como ME/EPP ou o conluio entre os fornecedores, em qualquer momento da dispensa, mesmo após o encerramento da fase de lances.

8.1.11. Praticar atos ilícitos com vistas a frustrar os objetivos deste certame.

8.1.12. Praticar ato lesivo previsto no art. 5º da Lei nº 12.846, de 1º de agosto de 2013.

8.1.13. O fornecedor que cometer qualquer das infrações discriminadas nos subitens anteriores ficará sujeito, sem prejuízo da responsabilidade civil e criminal, às seguintes sanções:

a) Advertência pela falta do subitem 8.1.1 deste Aviso de Contratação Direta, quando não se justificar a imposição de penalidade mais grave;

b) Multa de 30% (trinta por cento) sobre o valor estimado do(s) item(s) prejudicado(s) pela conduta do fornecedor, por qualquer das infrações dos subitens 8.1.1 a 8.1.12;



c) Impedimento de licitar e contratar no âmbito da Administração Pública direta e indireta do ente federativo que tiver aplicado a sanção, pelo prazo máximo de 3 (três) anos, nos casos dos subitens 8.1.2 a 8.1.7 deste Aviso de Contratação Direta, quando não se justificar a imposição de penalidade mais grave;

d) Declaração de inidoneidade para licitar ou contratar, que impedirá o responsável de licitar ou contratar no âmbito da Administração Pública direta e indireta de todos os entes federativos, pelo prazo mínimo de 3 (três) anos e máximo de 6 (seis) anos, nos casos dos subitens 8.1.8 a 8.1.12, bem como nos demais casos que justifiquem a imposição da penalidade mais grave;

8.2. A aplicação das sanções previstas neste Aviso de Contratação Direta não exclui, em hipótese alguma, a obrigação de reparação integral do dano causado à Contratante (art. 156, §9º).

8.3. Todas as sanções previstas neste Aviso poderão ser aplicadas cumulativamente com a multa (art. 156, §7º).

8.4. Antes da aplicação da multa, será facultada a defesa do interessado no prazo de 15 (quinze) dias úteis, contado da data de sua intimação (art. 157).

8.5. Se a multa aplicada e as indenizações cabíveis forem superiores ao valor do pagamento eventualmente devido pelo Contratante ao Contratado, além da perda desse valor, a diferença será descontada da garantia prestada ou será cobrada judicialmente (art. 156, §8º).

8.6. Previamente ao encaminhamento à cobrança judicial, a multa poderá ser recolhida administrativamente no prazo máximo de até 30 (trinta) dias, a contar da data do recebimento da comunicação enviada pela autoridade competente.

8.7. A aplicação das sanções realizar-se-á em processo administrativo que assegure o contraditório e a ampla defesa ao Contratado, observando-se o procedimento previsto no **caput** e parágrafos do art. 158 da Lei nº 14.133, de 2021, para as penalidades de impedimento de licitar e contratar e de declaração de inidoneidade para licitar ou contratar.

8.8. Na aplicação das sanções serão considerados (art. 156, §1º):

8.9. A natureza e a gravidade da infração cometida;

8.10. As peculiaridades do caso concreto;

8.11. As circunstâncias agravantes ou atenuantes;

8.12. Os danos que dela provierem para o Contratante;

8.13. A implantação ou o aperfeiçoamento de programa de integridade, conforme normas e orientações dos órgãos de controle.

8.14. Os atos previstos como infrações administrativas na Lei nº 14.133, de 2021, ou em outras leis de licitações e contratos da Administração Pública que também sejam tipificados como atos lesivos na Lei nº 12.846, de 1º de agosto de 2013, serão apurados e julgados conjuntamente, nos mesmos autos, observados o rito procedimental e autoridade competente definidos na referida Lei (art. 159).



8.15. A personalidade jurídica do Contratado poderá ser desconsiderada sempre que utilizada com abuso do direito para facilitar, encobrir ou dissimular a prática dos atos ilícitos previstos neste Contrato ou para provocar confusão patrimonial, e, nesse caso, todos os efeitos das sanções aplicadas à pessoa jurídica serão estendidos aos seus administradores e sócios com poderes de administração, à pessoa jurídica sucessora ou à empresa do mesmo ramo com relação de coligação ou controle, de fato ou de direito, com o Contratado, observados, em todos os casos, o contraditório, a ampla defesa e a obrigatoriedade de análise jurídica prévia (art. 160).

8.16. O Contratante deverá, no prazo máximo 15 (quinze) dias úteis, contado da data de aplicação da sanção, informar e manter atualizados os dados relativos às sanções por ele aplicadas, para fins de publicidade no Cadastro Nacional de Empresas Inidôneas e Suspensas (CEIS) e no Cadastro Nacional de Empresas Punidas (CNEP), instituídos no âmbito do Poder Executivo Federal. (Art. 161).

8.17. As sanções de impedimento de licitar e contratar e declaração de inidoneidade para licitar ou contratar são passíveis de reabilitação na forma do art. 163 da Lei nº 14.133, de 2021.

8.18. As sanções por atos praticados no decorrer da contratação estão previstas nos anexos a este Aviso.

9. DAS DISPOSIÇÕES GERAIS

9.1. No caso de todos os fornecedores restarem desclassificados ou inabilitados (procedimento fracassado), a Administração poderá:

9.1.1. Republicar o presente aviso com uma nova data;

9.1.2. Valer-se, para a contratação, de proposta obtida na pesquisa de preços que serviu de base ao procedimento, se houver, privilegiando-se os menores preços, sempre que possível, e desde que atendidas às condições de habilitação exigidas.

9.1.2.1. No caso do subitem anterior, a contratação será operacionalizada fora deste procedimento.

9.1.3. Fixar prazo para que possa haver adequação das propostas ou da documentação de habilitação, conforme o caso.

9.2. As providências dos subitens 9.1.1 e 9.1.2 também poderão ser utilizadas se não houver o comparecimento de quaisquer fornecedores interessados (procedimento deserto).

9.3. Havendo a necessidade de realização de ato de qualquer natureza pelos fornecedores, cujo prazo não conste deste Aviso de Contratação Direta, deverá ser atendido o prazo indicado pelo agente competente da Administração na respectiva notificação.

9.4. Caberá ao fornecedor acompanhar as operações, ficando responsável pelo ônus decorrente da perda do negócio diante da inobservância de quaisquer mensagens emitidas pela Administração ou de sua desconexão.

9.5. Não havendo expediente ou ocorrendo qualquer fato superveniente que impeça a realização do certame na data marcada, a sessão será automaticamente transferida



para o primeiro dia útil subsequente, no mesmo horário anteriormente estabelecido, desde que não haja comunicação em contrário.

9.6. Os horários estabelecidos na divulgação deste procedimento e durante o envio de lances observarão o horário de Brasília-DF, inclusive para contagem de tempo e registro no Sistema e na documentação relativa ao procedimento.

9.7. No julgamento das propostas e da habilitação, a Administração poderá sanar erros ou falhas que não alterem a substância das propostas, dos documentos e sua validade jurídica, mediante despacho fundamentado, registrado em ata e acessível a todos, atribuindo-lhes validade e eficácia para fins de habilitação e classificação.

9.8. As normas disciplinadoras deste Aviso de Contratação Direta serão sempre interpretadas em favor da ampliação da disputa entre os interessados, desde que não comprometam o interesse da Administração, o princípio da isonomia, a finalidade e a segurança da contratação.

9.9. Os fornecedores assumem todos os custos de preparação e apresentação de suas propostas e a Administração não será, em nenhum caso, responsável por esses custos, independentemente da condução ou do resultado do processo de contratação.

9.10. Em caso de divergência entre disposições deste Aviso de Contratação Direta e de seus anexos ou demais peças que compõem o processo, prevalecerá as deste Aviso.

9.11. Da sessão pública será divulgada Ata no sistema eletrônico.

9.12. Integram este Aviso de Contratação Direta, para todos os fins e efeitos, os seguintes anexos:

9.12.1. ANEXO I - Termo de Referência

9.12.1.1. ANEXO I.1 - Estudo Técnico Preliminar

9.12.2. ANEXO II - Projeto Básico;

9.12.3. ANEXO III - Minuta de Termo de Contrato;

9.12.4. ANEXO IV - Modelo de Declaração Relativa ao Trabalho de Empregado Menor

Independência - Ceará, 01 de fevereiro de 2024.



.....
Pethulia Almeida Gomes
Secretaria da Infraestrutura

TERMO DE REFERÊNCIA

1. CONDIÇÕES GERAIS DA CONTRATAÇÃO

1.1. Contratação de empresa para a prestação do serviço de FECHAMENTO DE GALERIA DE ESGOTO COM TAMPA DE CONCRETO ARMADO, NA RUA CÍCERO JUSTINO, de interesse da Secretaria da Infraestrutura do município de Independência-Ce, nos termos do Projeto Básico anexo, conforme condições e exigências estabelecidas neste instrumento.

ITEM	ESPECIFICAÇÃO DOS SERVIÇOS	UNID.	QUANT.	VR. UNIT.	VR. TOTAL
1	FECHAMENTO DE GALERIA DE ESGOTO COM TAMPA DE CONCRETO ARMADO, NA RUA CÍCERO JUSTINO.	SERV.	01	61.514,42	61.514,42
SOMA					61.514,42

1.2. O(s) serviço(s) objeto desta contratação são caracterizados como comum(ns), conforme justificativa constante do Estudo Técnico Preliminar

1.3. O prazo de vigência da contratação é até 31 de dezembro de 2024, na forma do artigo 105 da Lei nº 14.133, de 2021.

2. FUNDAMENTAÇÃO E DESCRIÇÃO DA NECESSIDADE DA CONTRATAÇÃO

2.1. A Fundamentação da Contratação e de seus quantitativos encontra-se pormenorizada em tópico específico do Estudo Técnico Preliminar e do Projeto Básico, apêndice deste Termo de Referência.

10.1. O objeto da contratação não está previsto no Plano de Contratações Anual 2024.

3. DESCRIÇÃO DA SOLUÇÃO COMO UM TODO CONSIDERADO O CICLO DE VIDA DO OBJETO

3.1. A descrição da solução como um todo encontra-se pormenorizada em tópico específico dos Estudos Técnicos Preliminares, apêndice deste Termo de Referência.

4. REQUISITOS DA CONTRATAÇÃO

Subcontratação

10.2. Não é admitida a subcontratação do objeto contratual.

10.3. O contrato ou outro instrumento hábil que o substitua oferece maior detalhamento das regras que serão aplicadas em relação à subcontratação, caso admitida.

Garantia da contratação

10.4. Não haverá exigência da garantia da contratação dos art.96 e seguintes da Lei nº 14.133, de 2021.



Vistoria

10.5. A avaliação prévia do local de execução dos serviços é imprescindível para o conhecimento pleno das condições e peculiaridades do objeto a ser contratado, sendo assegurado ao interessado o direito de realização de vistoria prévia, acompanhado por servidor designado para esse fim, de segunda à sexta-feira, das 07:30 horas às 11:30 horas.

10.6. Serão disponibilizados data e horário diferentes aos interessados em realizar a vistoria prévia.

10.7. Para a vistoria, o representante legal da empresa ou responsável técnico deverá estar devidamente identificado, apresentando documento de identidade civil e documento expedido pela empresa comprovando sua habilitação para a realização da vistoria.

10.8. Caso o interessado opte por não realizar a vistoria, deverá prestar declaração formal assinada por seu responsável técnico acerca do conhecimento pleno das condições e peculiaridades da contratação.

10.9. A não realização da vistoria não poderá embasar posteriores alegações de desconhecimento das instalações, dúvidas ou esquecimentos de quaisquer detalhes dos locais da prestação dos serviços, devendo o contratado assumir os ônus dos serviços decorrentes.

5. MODELO DE EXECUÇÃO DO OBJETO

Condições de execução

5.1. A execução do objeto seguirá a seguinte dinâmica:

5.1.1. Início da execução do objeto: 05 (cinco) dias da emissão da ordem de serviço;

5.1.2. Descrição detalhada dos métodos, rotinas, etapas, tecnologias procedimentos, frequência e periodicidade de execução do trabalho: (...)

5.1.3. Cronograma de realização dos serviços:

Local e horário da prestação dos serviços

5.2. Os serviços serão prestados no seguinte endereço: Rua Cícero Justino, na sede do município de Independência/CE.

Especificação da garantia do serviço

10.10. O prazo de garantia contratual dos serviços é aquele estabelecido na Lei nº 8.078, de 11 de setembro de 1990 (Código de Defesa do Consumidor).

Procedimentos de transição e finalização do contrato

10.11. Não serão necessários procedimentos de transição e finalização do contrato devido às características do objeto.



6. MODELO DE GESTÃO DO CONTRATO

6.1. O contrato deverá ser executado fielmente pelas partes, de acordo com as cláusulas avençadas e as normas da Lei nº 14.133, de 2021, e cada parte responderá pelas consequências de sua inexecução total ou parcial.

6.2. Em caso de impedimento, ordem de paralisação ou suspensão do contrato, o cronograma de execução será prorrogado automaticamente pelo tempo correspondente, anotadas tais circunstâncias mediante simples apostila.

6.3. As comunicações entre o órgão ou entidade e a contratada devem ser realizadas por escrito sempre que o ato exigir tal formalidade, admitindo-se o uso de mensagem eletrônica para esse fim.

6.4. O órgão ou entidade poderá convocar representante da empresa para adoção de providências que devam ser cumpridas de imediato.

10.12. Após a assinatura do contrato ou instrumento equivalente, o órgão ou entidade poderá convocar o representante da empresa contratada para reunião inicial para apresentação do plano de fiscalização, que conterà informações acerca das obrigações contratuais, dos mecanismos de fiscalização, das estratégias para execução do objeto, do plano complementar de execução da contratada, quando houver, do método de aferição dos resultados e das sanções aplicáveis, dentre outros.

Preposto

10.13. A Contratada designará formalmente o preposto da empresa, antes do início da prestação dos serviços, indicando no instrumento os poderes e deveres em relação à execução do objeto contratado.

10.14. A Contratada deverá manter preposto da empresa no local da execução do objeto durante o período do serviço.

10.15. A Contratante poderá recusar, desde que justificadamente, a indicação ou a manutenção do preposto da empresa, hipótese em que a Contratada designará outro para o exercício da atividade.

Fiscalização

6.5. A execução do contrato deverá ser acompanhada e fiscalizada pelo(s) fiscal(is) do contrato, ou pelos respectivos substitutos (Lei nº 14.133, de 2021, art. 117, caput).

Fiscalização Técnica

6.6. O fiscal técnico do contrato acompanhará a execução do contrato, para que sejam cumpridas todas as condições estabelecidas no contrato, de modo a assegurar os melhores resultados para a Administração. (Decreto nº 11.246, de 2022, art. 22, VI);

6.7. O fiscal técnico do contrato anotar no histórico de gerenciamento do contrato todas as ocorrências relacionadas à execução do contrato, com a descrição do que for necessário para a regularização das faltas ou dos defeitos observados. (Lei nº 14.133, de 2021, art. 117, §1º e Decreto nº 11.246, de 2022, art. 22, II);



6.8. Identificada qualquer inexatidão ou irregularidade, o fiscal técnico do contrato emitirá notificações para a correção da execução do contrato, determinando prazo para a correção. (Decreto nº 11.246, de 2022, art. 22, III);

6.9. O fiscal técnico do contrato informará ao gestor do contrato, em tempo hábil, a situação que demandar decisão ou adoção de medidas que ultrapassem sua competência, para que adote as medidas necessárias e saneadoras, se for o caso. (Decreto nº 11.246, de 2022, art. 22, IV);

6.10. No caso de ocorrências que possam inviabilizar a execução do contrato nas datas aprazadas, o fiscal técnico do contrato comunicará o fato imediatamente ao gestor do contrato. (Decreto nº 11.246, de 2022, art. 22, V);

6.11. O fiscal técnico do contrato comunicará ao gestor do contrato, em tempo hábil, o término do contrato sob sua responsabilidade, com vistas à tempestiva renovação ou à prorrogação contratual (Decreto nº 11.246, de 2022, art. 22, VII).

Fiscalização Administrativa

6.12. O fiscal administrativo do contrato verificará a manutenção das condições de habilitação da contratada, acompanhará o empenho, o pagamento, as garantias, as glosas e a formalização de apostilamento e termos aditivos, solicitando quaisquer documentos comprobatórios pertinentes, caso necessário (Art. 23, I e II, do Decreto nº 11.246, de 2022).

6.13. Caso ocorra descumprimento das obrigações contratuais, o fiscal administrativo do contrato atuará tempestivamente na solução do problema, reportando ao gestor do contrato para que tome as providências cabíveis, quando ultrapassar a sua competência; (Decreto nº 11.246, de 2022, art. 23, IV).

Gestor do Contrato

6.14. O gestor do contrato coordenará a atualização do processo de acompanhamento e fiscalização do contrato contendo todos os registros formais da execução no histórico de gerenciamento do contrato, a exemplo da ordem de serviço, do registro de ocorrências, das alterações e das prorrogações contratuais, elaborando relatório com vistas à verificação da necessidade de adequações do contrato para fins de atendimento da finalidade da administração. (Decreto nº 11.246, de 2022, art. 21, IV).

6.15. O gestor do contrato acompanhará os registros realizados pelos fiscais do contrato, de todas as ocorrências relacionadas à execução do contrato e as medidas adotadas, informando, se for o caso, à autoridade superior àquelas que ultrapassarem a sua competência. (Decreto nº 11.246, de 2022, art. 21, II).

6.16. O gestor do contrato acompanhará a manutenção das condições de habilitação da contratada, para fins de empenho de despesa e pagamento, e anotará os problemas que obstem o fluxo normal da liquidação e do pagamento da despesa no relatório de riscos eventuais. (Decreto nº 11.246, de 2022, art. 21, III).

6.17. O gestor do contrato emitirá documento comprobatório da avaliação realizada pelos fiscais técnico, administrativo e setorial quanto ao cumprimento de obrigações assumidas pelo contratado, com menção ao seu desempenho na execução contratual, baseado nos indicadores objetivamente definidos e aferidos, e a eventuais penalidades



aplicadas, devendo constar do cadastro de atesto de cumprimento de obrigações. (Decreto nº 11.246, de 2022, art. 21, VIII).

6.18. O gestor do contrato tomará providências para a formalização de processo administrativo de responsabilização para fins de aplicação de sanções, a ser conduzido pela comissão de que trata o art. 158 da Lei nº 14.133, de 2021, ou pelo agente ou pelo setor com competência para tal, conforme o caso. (Decreto nº 11.246, de 2022, art. 21, X).

6.19. O gestor do contrato deverá elaborar relatório final com informações sobre a consecução dos objetivos que tenham justificado a contratação e eventuais condutas a serem adotadas para o aprimoramento das atividades da Administração. (Decreto nº 11.246, de 2022, art. 21, VI).

6.20. O gestor do contrato deverá enviar a documentação pertinente ao setor de contratos para a formalização dos procedimentos de liquidação e pagamento, no valor dimensionado pela fiscalização e gestão nos termos do contrato.

7. CRITÉRIOS DE MEDIÇÃO E PAGAMENTO

7.1. A avaliação da execução do objeto utilizará o Instrumento de Medição de Resultado (IMR), elaborado pelo Setor de Engenharia para aferição da qualidade da prestação dos serviços.

7.1.1. Será indicada a retenção ou glosa no pagamento, proporcional à irregularidade verificada, sem prejuízo das sanções cabíveis, caso se constate que a Contratada:

7.1.1.1. Não produzir os resultados acordados,

7.1.1.2. Deixar de executar, ou não executar com a qualidade mínima exigida as atividades contratadas; ou

7.1.1.3. Deixar de utilizar materiais e recursos humanos exigidos para a execução do serviço, ou utilizá-los com qualidade ou quantidade inferior à demandada.

10.16. A utilização do IMR não impede a aplicação concomitante de outros mecanismos para a avaliação da prestação dos serviços.

Do recebimento

7.2. Ao final de cada etapa da execução contratual, conforme previsto no Cronograma Físico-Financeiro, o Contratado apresentará a medição prévia dos serviços executados no período, por meio de planilha e memória de cálculo detalhada.

7.2.1. Uma etapa será considerada efetivamente concluída quando os serviços previstos para aquela etapa, no Cronograma Físico-Financeiro, estiverem executados em sua totalidade.

7.2.2. O contratado também apresentará, a cada medição, os documentos comprobatórios da procedência legal dos produtos e subprodutos florestais utilizados naquela etapa da execução contratual, quando for o caso.

7.3. Os serviços serão recebidos provisoriamente, no prazo de 60 (sessenta) dias, pelos fiscais técnico e administrativo, mediante termos detalhados, quando verificado o cumprimento das exigências de caráter técnico e administrativo. (Art. 140, I, a, da Lei nº 14.133 e Arts. 22, X e 23, X do Decreto nº 11.246, de 2022).



7.3.1. O prazo da disposição acima será contado do recebimento de comunicação de cobrança oriunda do contratado com a comprovação da prestação dos serviços a que se referem a parcela a ser paga.

7.3.2. O fiscal técnico do contrato realizará o recebimento provisório do objeto do contrato mediante termo detalhado que comprove o cumprimento das exigências de caráter técnico. (Art. 22, X, Decreto nº 11.246, de 2022).

7.3.3. O fiscal administrativo do contrato realizará o recebimento provisório do objeto do contrato mediante termo detalhado que comprove o cumprimento das exigências de caráter administrativo. (Art. 23, X, Decreto nº 11.246, de 2022)

7.3.4. O fiscal setorial do contrato, quando houver, realizará o recebimento provisório sob o ponto de vista técnico e administrativo.

7.3.5. Para efeito de recebimento provisório, ao final de cada período de faturamento, o fiscal técnico do contrato irá apurar o resultado das avaliações da execução do objeto e, se for o caso, a análise do desempenho e qualidade da prestação dos serviços realizados em consonância com os indicadores previstos, que poderá resultar no redimensionamento de valores a serem pagos à contratada, registrando em relatório a ser encaminhado ao gestor do contrato.

7.3.6. Será considerado como ocorrido o recebimento provisório com a entrega do termo detalhado ou, em havendo mais de um a ser feito, com a entrega do último.

7.3.7. O Contratado fica obrigado a reparar, corrigir, remover, reconstruir ou substituir, às suas expensas, no todo ou em parte, o objeto em que se verificarem vícios, defeitos ou incorreções resultantes da execução ou materiais empregados, cabendo à fiscalização não atestar a última e/ou única medição de serviços até que sejam sanadas todas as eventuais pendências que possam vir a ser apontadas no Recebimento Provisório.

7.3.8. A fiscalização não efetuará o ateste da última e/ou única medição de serviços até que sejam sanadas todas as eventuais pendências que possam vir a ser apontadas no Recebimento Provisório. (Art. 119 c/c art. 140 da Lei nº 14133, de 2021)

7.3.9. O recebimento provisório também ficará sujeito, quando cabível, à conclusão de todos os testes de campo e à entrega dos Manuais e Instruções exigíveis.

7.3.10. Os serviços poderão ser rejeitados, no todo ou em parte, quando em desacordo com as especificações constantes neste Termo de Referência e na proposta, sem prejuízo da aplicação das penalidades.

7.4. Quando a fiscalização for exercida por um único servidor, o Termo Detalhado deverá conter o registro, a análise e a conclusão acerca das ocorrências na execução do contrato, em relação à fiscalização técnica e administrativa e demais documentos que julgar necessários, devendo encaminhá-los ao gestor do contrato para recebimento definitivo.

7.5. Os serviços serão recebidos definitivamente no prazo de 60 (sessenta) dias, contados do recebimento provisório, por servidor ou comissão designada pela autoridade competente, após a verificação da qualidade e quantidade do serviço e consequente aceitação mediante termo detalhado, obedecendo os seguintes procedimentos:

7.5.1. Emitir documento comprobatório da avaliação realizada pelos fiscais técnico, administrativo e setorial, quando houver, no cumprimento de obrigações assumidas pelo contratado, com menção ao seu desempenho na execução contratual, baseado em indicadores objetivamente definidos e aferidos, e a eventuais penalidades aplicadas, devendo constar do cadastro de atesto de cumprimento de obrigações, conforme regulamento (art. 21, VIII, Decreto nº 11.246, de 2022).

7.5.2. Realizar a análise dos relatórios e de toda a documentação apresentada pela fiscalização e, caso haja irregularidades que impeçam a liquidação e o pagamento da

despesa, indicar as cláusulas contratuais pertinentes, solicitando à CONTRATADA, por escrito, as respectivas correções;

7.5.3. Emitir Termo Detalhado para efeito de recebimento definitivo dos serviços prestados, com base nos relatórios e documentações apresentadas; e

7.5.4. Comunicar a empresa para que emita a Nota Fiscal ou Fatura, com o valor exato dimensionado pela fiscalização.

7.5.5. Enviar a documentação pertinente ao setor de contratos para a formalização dos procedimentos de liquidação e pagamento, no valor dimensionado pela fiscalização e gestão.

7.6. No caso de controvérsia sobre a execução do objeto, quanto à dimensão, qualidade e quantidade, deverá ser observado o teor do art. 143 da Lei nº 14.133, de 2021, comunicando-se à empresa para emissão de Nota Fiscal no que se refere à parcela incontroversa da execução do objeto, para efeito de liquidação e pagamento.

7.7. Nenhum prazo de recebimento ocorrerá enquanto pendente a solução, pelo contratado, de inconsistências verificadas na execução do objeto ou no instrumento de cobrança.

7.8. O recebimento provisório ou definitivo não excluirá a responsabilidade civil pela solidez e pela segurança do serviço nem a responsabilidade ético-profissional pela perfeita execução do contrato.

Liquidação

7.9. Recebida a Nota Fiscal ou documento de cobrança equivalente, correrá o prazo de dez dias úteis para fins de liquidação, na forma desta seção, prorrogáveis por igual período, nos termos do art. 7º, §2º da Instrução Normativa SEGES/ME nº 77/2022.

7.9.1. O prazo de que trata o item anterior será reduzido à metade, mantendo-se a possibilidade de prorrogação, nos casos de contratações decorrentes de despesas cujos valores não ultrapassem o limite de que trata o inciso II do art. 75 da Lei nº 14.133, de 2021.

7.10. Para fins de liquidação, o setor competente deve verificar se a Nota Fiscal ou Fatura apresentada expressa os elementos necessários e essenciais do documento, tais como:

- a) o prazo de validade;
- b) a data da emissão;
- c) os dados do contrato e do órgão contratante;
- d) o período respectivo de execução do contrato;
- e) o valor a pagar; e
- f) eventual destaque do valor de retenções tributárias cabíveis.

7.11. Havendo erro na apresentação da Nota Fiscal/Fatura, ou circunstância que impeça a liquidação da despesa, esta ficará sobrestada até que o contratado providencie as medidas saneadoras, reiniciando-se o prazo após a comprovação da regularização da situação, sem ônus à contratante;

7.12. A Nota Fiscal ou Fatura deverá ser obrigatoriamente acompanhada da comprovação da regularidade fiscal, constatada por meio de consulta on-line ao SICAF ou, na impossibilidade de acesso ao referido Sistema, mediante consulta aos sítios eletrônicos oficiais ou à documentação mencionada no art. 68 da Lei nº 14.133/2021.

7.13. A Administração deverá realizar consulta ao SICAF para: a) verificar a manutenção das condições de habilitação exigidas; b) identificar possível razão que impeça a participação em licitação/contratação, no âmbito do órgão ou entidade, proibição de contratar com o Poder Público, bem como ocorrências impeditivas indiretas (INSTRUÇÃO NORMATIVA Nº 3, DE 26 DE ABRIL DE 2018).

7.14. Constatando-se, junto ao SICAF, a situação de irregularidade do contratado, será providenciada sua notificação, por escrito, para que, no prazo de 5 (cinco) dias úteis, regularize sua situação ou, no mesmo prazo, apresente sua defesa. O prazo poderá ser prorrogado uma vez, por igual período, a critério do contratante.

7.15. Não havendo regularização ou sendo a defesa considerada improcedente, o contratante deverá comunicar aos órgãos responsáveis pela fiscalização da regularidade fiscal quanto à inadimplência do contratado, bem como quanto à existência de pagamento a ser efetuado, para que sejam acionados os meios pertinentes e necessários para garantir o recebimento de seus créditos.

7.16. Persistindo a irregularidade, o contratante deverá adotar as medidas necessárias à rescisão contratual nos autos do processo administrativo correspondente, assegurada ao contratado a ampla defesa.

7.17. Havendo a efetiva execução do objeto, os pagamentos serão realizados normalmente, até que se decida pela rescisão do contrato, caso o contratado não regularize sua situação junto ao SICAF.

Prazo de pagamento

7.18. O pagamento será efetuado no prazo máximo de até 30 (trinta) dias, contados da finalização da liquidação da despesa, conforme seção anterior.

Forma de pagamento

7.19. O pagamento será realizado através de ordem bancária, para crédito em banco, agência e conta corrente indicados pelo contratado.

7.20. Será considerada data do pagamento o dia em que constar como emitida a ordem bancária para pagamento.

7.21. Quando do pagamento, será efetuada a retenção tributária prevista na legislação aplicável.

7.21.1. Independentemente do percentual de tributo inserido na planilha, quando houver, serão retidos na fonte, quando da realização do pagamento, os percentuais estabelecidos na legislação vigente.

7.22. O contratado regularmente optante pelo Simples Nacional, nos termos da Lei Complementar nº 123, de 2006, não sofrerá a retenção tributária quanto aos impostos e contribuições abrangidos por aquele regime. No entanto, o pagamento ficará condicionado à apresentação de comprovação, por meio de documento oficial, de que faz jus ao tratamento tributário favorecido previsto na referida Lei Complementar.

8. FORMA E CRITÉRIOS DE SELEÇÃO E REGIME DE EXECUÇÃO



Forma de seleção e critério de julgamento da proposta

8.1. O contratado será selecionado por meio da realização de procedimento de dispensa de licitação, na forma eletrônica, com fundamento na hipótese do art. 75, inciso I da Lei nº 14.133/2021 (indicar um dos incisos do art. 75, da Lei nº 14.133/2021, conforme o caso concreto), que culminará com a seleção da proposta de MENOR PREÇO GLOBAL.

Critérios de aceitabilidade de preços

8.1. Ressalvado o objeto ou parte dele sujeito ao regime de empreitada por preço unitário, o critério de aceitabilidade de preços será o valor global estimado para a contratação.

8.1.1. O interessado que estiver mais bem colocado na disputa deverá apresentar à Administração, por meio eletrônico, planilha que contenha o preço global, os quantitativos e os preços unitários tidos como relevantes, conforme modelo de planilha elaborada pela Administração, para efeito de avaliação de exequibilidade (art. 59, §3º, da Lei nº 14.133/2021);

10.17. Para o objeto ou parte dele sujeito ao regime de empreitada por preço unitário o critério de aceitabilidade de preços será:

8.1.2. Valor global: conforme valor estimado da contratação.

Regime de execução

8.2. O regime de execução do contrato será: empreitada por preço global.

Exigências de habilitação

8.3. Previamente à celebração do contrato, a Administração verificará o eventual descumprimento das condições para contratação, especialmente quanto à existência de sanção que a impeça, mediante a consulta a cadastros informativos oficiais, tais como:

- a) SICAF;
- b) Cadastro Nacional de Empresas Inidôneas e Suspensas - CEIS, mantido pela Controladoria-Geral da União (www.portaldatransparencia.gov.br/ceis);
- c) Cadastro Nacional de Empresas Punidas – CNEP, mantido pela Controladoria-Geral da União (<https://www.portaltransparencia.gov.br/sancoes/cnep>);
- d) Lista de Fornecedores Penalizados, mantido pela Prefeitura Municipal de Independência.

8.4. A consulta aos cadastros será realizada em nome da empresa interessada e de seu sócio majoritário, por força do artigo 12 da Lei nº 8.429, de 1992, que prevê, dentre as sanções impostas ao responsável pela prática de ato de improbidade administrativa, a proibição de contratar com o Poder Público, inclusive por intermédio de pessoa jurídica da qual seja sócio majoritário.

8.5. Caso conste na Consulta de Situação do interessado a existência de Ocorrências Impeditivas Indiretas, o gestor diligenciará para verificar se houve fraude por parte das empresas apontadas no Relatório de Ocorrências Impeditivas Indiretas.



8.6. A tentativa de burla será verificada por meio dos vínculos societários, linhas de fornecimento similares, dentre outros.

8.7. O interessado será convocado para manifestação previamente a uma eventual negativa de contratação.

8.8. Caso atendidas as condições para contratação, a habilitação do interessado será verificada por meio do SICAF, nos documentos por ele abrangidos.

8.9. É dever do interessado manter atualizada a respectiva documentação constante do SICAF, ou encaminhar, quando solicitado pela Administração, a respectiva documentação atualizada.

8.10. Não serão aceitos documentos de habilitação com indicação de CNPJ/CPF diferentes, salvo aqueles legalmente permitidos.

8.11. Se o interessado for a matriz, todos os documentos deverão estar em nome da matriz, e se o fornecedor for a filial, todos os documentos deverão estar em nome da filial, exceto para atestados de capacidade técnica, caso exigidos, e no caso daqueles documentos que, pela própria natureza, comprovadamente, forem emitidos somente em nome da matriz.

8.12. Serão aceitos registros de CNPJ de fornecedor matriz e filial com diferenças de números de documentos pertinentes ao CND e ao CRF/FGTS, quando for comprovada a centralização do recolhimento dessas contribuições.

8.13. Para fins de habilitação, deverá o interessado comprovar os seguintes requisitos, que serão exigidos conforme sua natureza jurídica:

8.14. Para fins de habilitação, deverá o interessado comprovar os seguintes requisitos:

DA HABILITAÇÃO JURÍDICA

8.15. **REGISTRO COMERCIAL**, no caso de empresário individual, no registro público de empresa mercantil da Junta Comercial; devendo, no caso de a licitante ser a sucursal, filial ou agência, apresentar o registro da Junta onde opera com averbação no registro da Junta onde tem sede a matriz;

8.16. **ATO CONSTITUTIVO, ESTATUTO OU CONTRATO SOCIAL CONSOLIDADO** em vigor devidamente registrado no registro público de empresa mercantil da Junta Comercial, em se tratando de sociedades empresárias e, no caso de sociedades por ações, acompanhado de documentos de eleição de seus administradores; devendo, no caso da licitante ser a sucursal, filial ou agência, apresentar o registro da Junta onde opera com averbação no registro da Junta onde tem sede a matriz;

8.17. **INSCRIÇÃO DO ATO CONSTITUTIVO**, no caso de sociedades simples – exceto cooperativas - no Cartório de Registro das Pessoas Jurídicas acompanhada de prova da diretoria em exercício; devendo, no caso de a licitante ser a sucursal, filial ou agência, apresentar o registro no Cartório de Registro das Pessoas Jurídicas do Estado onde opera com averbação no Cartório onde tem sede a matriz;

8.18. **DECRETO DE AUTORIZAÇÃO**, em se tratando de empresa ou sociedade estrangeira em funcionamento no País, e **ATO DE REGISTRO DE AUTORIZAÇÃO**

PARA FUNCIONAMENTO expedido pelo órgão competente, quando a atividade assim o exigir;

8.19. Os documentos apresentados deverão estar acompanhados de todas as alterações ou da consolidação respectiva.

DA QUALIFICAÇÃO TÉCNICA

8.20. Prova de inscrição, ou Certificado de registro da LICITANTE no Conselho competente, da localidade da sede da PROPONENTE, no qual conste o(s) nome(s) do responsável(eis) técnico(s);

8.21. A Qualificação Técnica da LICITANTE/PROponente será avaliada por meio da Capacidade Técnico-Operacional e Técnico-Profissional, nas formas a seguir definidas abaixo.

8.22. **CAPACIDADE TÉCNICO-OPERACIONAL:** Comprovação de aptidão da empresa licitante para o desempenho de atividade pertinente e compatível em características com o objeto desta licitação, que será feita mediante a apresentação de Atestado ou Certidão fornecido por pessoa jurídica de direito público ou privado, que conste a licitante na condição de contratada, por execução de serviços já concluídos, de características semelhantes às do objeto do edital.

8.23. A apresentação do(s) atestado(s) e/ou certidão(ões) deverá ser apresentada em observância aos itens acima, onde estes deverão ser grifados, para melhor didática e análise do Setor competente.

8.24. **CAPACITAÇÃO TÉCNICO-PROFISSIONAL:** Comprovação da LICITANTE/PROponente possuir como Responsável Técnico ou em seu quadro permanente, na data prevista para entrega dos documentos, profissional(is) de nível superior, reconhecido(s) pelo conselho competente, detentor(es) de CERTIDÃO(ÕES) DE ACERVO TECNICO que comprove(m) a execução dos serviço(s) de características técnicas similares, ou de similar complexidade às do objeto da presente licitação.

8.25. Declaração fornecida pela Secretaria da Infraestrutura do Município de Independência, que a licitante, através de seu profissional técnico, **tenha visitado o local da obra, até o 2º (segundo) dia útil anterior à data de abertura da licitação** e tomado conhecimento de todas as condições que possam orientar a elaboração completa da proposta;

8.26. A exigência constante do item acima poderá ser substituída, a critério e sob inteira responsabilidade da licitante, por declaração expressa da própria licitante de que possui pleno conhecimento do local da execução da obra/serviços objeto da licitação;

DA REGULARIDADE FISCAL, SOCIAL E TRABALHISTA

8.27. Prova de Inscrição:

8.27.1. No Cadastro de Pessoa Física - CPF;

8.27.2. No Cadastro Nacional da Pessoa Jurídica - CNPJ;

8.27.3. Na Fazenda Estadual (CGF) no caso de fornecimento de produtos; e

8.27.4. Na Fazenda Municipal (ISS) no caso de prestador de Serviços (se for o caso).



8.28. PROVA DE REGULARIDADE PARA COM AS FAZENDAS FEDERAL, ESTADUAL e MUNICIPAL da sede ou filial da licitante, expedidos pelos órgãos abaixo relacionados e dentro dos seus períodos de validade, devendo os mesmos apresentar igualdade de CNPJ.

a) CERTIDÃO NEGATIVA DE DÉBITOS RELATIVOS A CRÉDITOS TRIBUTÁRIOS FEDERAIS E A DÍVIDA ATIVA DA UNIÃO, OU EQUIVALENTE, EXPEDIDA PELA PROCURADORIA GERAL DA FAZENDA NACIONAL E RECEITA FEDERAL DO BRASIL.

b) CERTIDÃO(DÕES) NEGATIVA DE DÉBITOS ESTADUAIS, OU EQUIVALENTE(S), EMITIDA(S) DE ACORDO COM AS REGRAS DE EMISSÃO DO ESTADO, SEDE DA LICITANTE.

c) CERTIDÃO(DÕES) NEGATIVA DE DÉBITOS MUNICIPAIS, OU EQUIVALENTE(S), EMITIDA(S) DE ACORDO COM AS REGRAS DE EMISSÃO DO MUNICÍPIO, SEDE DA LICITANTE.

8.29. CERTIFICADO DE REGULARIDADE DE SITUAÇÃO (CRS) OU EQUIVALENTE, perante o Gestor do Fundo de Garantia por Tempo de Serviço (FGTS), da jurisdição da sede ou filial da licitante, devendo o mesmo ter igualdade de CNPJ com os demais documentos apresentados na comprovação da regularidade fiscal e trabalhista.

10.18. Prova de inexistência de débitos inadimplidos perante a Justiça do Trabalho, mediante a apresentação de Certidão Negativa, nos termos do título VII-A da Consolidação das Leis do Trabalho, aprovada pelo Decreto-Lei nº 5.452, de 1ª de maio de 1943.

10.19. A licitante deverá apresentar documento relativo ao cumprimento do disposto no inciso XXXIII, do art. 7º, da Constituição Federal e na Lei Federal nº 9.854/1999 conforme modelo ANEXO IV - DECLARAÇÃO RELATIVA AO TRABALHO DE EMPREGADO MENOR.

DA QUALIFICAÇÃO ECONÔMICO FINANCEIRA

10.20. **BALANÇO PATRIMONIAL e DEMONSTRAÇÕES CONTÁBEIS** do último exercício social, já exigíveis e apresentados na forma da lei, que comprovem a boa situação financeira da licitante, vedada a sua substituição por balancetes ou balanços provisórios, podendo ser atualizados por índices oficiais, quando encerrado há mais de 03 (três) meses da data de apresentação da proposta;

8.30. O balanço deverá ser acompanhado dos termos de abertura e de encerramento do Livro Diário, todos registrados e autenticados na Junta Comercial, constando, necessariamente, o número do Livro Diário e das respectivas folhas nas quais se acha transcrito, devendo tanto o balanço quanto os termos ser assinados por contador (es) registrado (s) no Conselho Regional de Contabilidade e pelo titular ou representante legal da empresa.

8.31. Serão aceitos o balanço patrimonial, demonstrações contábeis, termos de abertura e encerramento do livro Diário, transmitidos via SPED, acompanhados do recibo de entrega de escrituração contábil digital, respeitada a INRFB vigente.

8.32. O balanço patrimonial apresentado deverá corresponder aos termos de abertura e encerramento do Livro Diário apresentado.



8.33. No caso de sociedade por ações, o balanço deverá ser acompanhado da publicação em jornal oficial e em jornal de grande circulação e do registro na Junta Comercial.

10.21. No caso de Licitante recém-constituída (há menos de 01 um ano), deverá ser apresentado o balanço de abertura acompanhado dos termos de abertura e de encerramento devidamente registrados na Junta Comercial, constando, ainda, no balanço, o número do Livro Diário e das folhas nos quais se acham transcrito ou a autenticação da junta comercial, devendo ser assinado por contador registrado no Conselho Regional de Contabilidade e pelo titular ou representante legal da empresa.

10.22. No caso de sociedade simples e cooperativa, o balanço patrimonial deverá ser inscrito no Cartório de Registro Civil de Pessoas Jurídicas, assinado por contador registrado no Conselho Regional de Contabilidade e pelo titular ou representante legal da instituição, atendendo aos índices estabelecidos neste instrumento convocatório.

10.23. **COMPROVAÇÃO DA BOA SITUAÇÃO FINANCEIRA** da licitante atestada por documento, assinado por profissional legalmente habilitado junto ao Conselho Regional de Contabilidade da sede ou filial da licitante, demonstrando que a empresa apresenta índice de Liquidez Geral (LG) **maior ou igual a 1,0 (um vírgula zero)**, calculada conforme a fórmula abaixo:

$$LG = \frac{AC+ARLP}{PC+PELP}$$

Onde:

AC: Ativo Circulante;

ARLP: Ativo Realizável a Longo Prazo;

PC: Passivo Circulante;

PELP: Passivo Exigível a Longo Prazo.

8.34. **Certidão Negativa de Falência, Concordata, Recuperação Judicial ou Extrajudicial**, expedida por quem de competência na sede da pessoa jurídica ou certidão negativa de execução patrimonial expedida no domicílio da pessoa física, ressalvado o disposto nos subitens abaixo:

8.34.1. Na ausência da Certidão Negativa, a licitante em Recuperação Judicial deverá comprovar a sua viabilidade econômica, mediante documento (certidão ou assemelhado) emitido pela instância judicial competente; ou concessão judicial da recuperação; ou homologação do plano de recuperação extrajudicial, no caso da licitante se encontrar em recuperação extrajudicial;

8.34.2. A empresa em recuperação judicial/extrajudicial com recuperação judicial concedida/plano de recuperação extrajudicial homologado deverá demonstrar os demais requisitos para habilitação econômico-financeira;

9. DA ESTIMATIVAS DO VALOR DA CONTRATAÇÃO

9.1. O custo estimado é de R\$ 61.514,42 (SESSENTA E UM MIL QUINHENTOS E QUATORZE REAIS E QUARENTA E DOIS CENTAVOS), conforme custos unitários apostos no Projeto Básico em anexo.

10. ADEQUAÇÃO ORÇAMENTÁRIA



10.1. As despesas decorrentes da presente contratação correrão à conta de recursos específicos consignados no Orçamento da Prefeitura Municipal de Independência.

10.2. A contratação será atendida pela seguinte dotação: 0701.15.122.1501.2.042, elemento de despesas: 33.90.39.00.

10.24. A dotação relativa aos exercícios financeiros subsequentes será indicada após aprovação da Lei Orçamentária respectiva e liberação dos créditos correspondentes, mediante apostilamento.

Independência - Ceará, 29 de janeiro de 2024.



.....
Pethulia Almeida Gomes
Secretaria da Infraestrutura

ANEXO II - PROJETO BÁSICO

01. PROJETO BÁSICO

(Memoriais descritivos, plantas e justificativas técnicas)

02. ORÇAMENTO BÁSICO

(Planilha orçamentária)

03. CRONOGRAMA FÍSICO-FINANCEIRO

(Cronograma de execução da obra e do desembolso financeiro).

04. COMPOSIÇÃO DOS CUSTOS

(Composição dos custos unitários, dos encargos sociais e BDI).





PREFEITURA MUNICIPAL DE INDEPENDÊNCIA



GOVERNO MUNICIPAL
INDEPENDÊNCIA
JUNTOS FAZENDO ACONTECER

PROJETO BÁSICO DE ENGENHARIA

**OBJETO: FECHAMENTO DE GALERIA C/ TAMPA DE
CONCRETO ARMADO**

**LOCAL: RUA CICERO JUSTINO, SEDE DO MUNICÍPIO DE
INDEPENDÊNCIA - CE**

INDEPENDÊNCIA – CE, JANEIRO/2024



SUMÁRIO

- 1 Apresentação
- 2 Generalidades
- 3 ART
- 4 Especificações Técnicas
- 5 Descrição dos Trabalhos e Responsabilidades
- 6 Especificações Técnicas dos Serviços
- 7 Planilha orçamentária de custos
- 8 Cronograma Físico/Financeiro
- 9 Memória de cálculo
- 10 Composição de Preços Unitários
- 11 Composição Analítica do BDI / Encargos Sociais
- 12 Relatório Fotográfico
- 13 Peças Gráficas



01 Apresentação

O presente trabalho apresentado se propõe a definir uma solução em nível de projeto básico de engenharia, para a FECHAMENTO DE GALERIA C/ TAMPA DE CONCRETO ARMADO, NA RUA CICERO JUSTINO SEDE DO MUNICÍPIO DE INDEPENDÊNCIA – CE.

O projeto engloba formulações técnicas baseadas em normas da ABNT, em consonância com as Diretrizes da Prefeitura Municipal de Independência - Ce. Inclui-se no mesmo a Localização da Obra, Estudos Básicos, Especificações Técnicas, Planilha Orçamentária, Cronograma Físico/Financeiro, Memória de Cálculo, Composição de Custo Unitário, Composição de BDI, Encargos Sociais que servirão de orientação para a execução e análise da obra.

Júlio César da Silva
Engenheiro Civil
CREA 3291-D



02 Generalidades

2.1 Dados Geográficos

Os dados geográficos do município de Independência são:

Área: 3.218,68 km²
Altitude: 353,05 m (Sede)
Latitude: 05°23'47" S
Longitude: 40°18'31" W

Os Limites são:

Norte: Boa Viagem, Monsenhor Tabosa, Tamboril e Crateús
Sul: Quiterianópolis e Tauá
Leste: Tauá, Pedra Branca e Boa Viagem
Oeste: Crateús, Novo Oriente e Quiterianópolis

2.2 Condições Climáticas

Clima: Tropical Quente Semi-Árido

Pluviosidade: 608,4 mm

Temperaturas:

- Média das Máximas: 28°
- Média das Mínimas: 26°

2.3 Características Geomorfológicas

Relevo: Depressões Sertanejas e Maciços Residuais

Classes do Solo: Bruto não Cálculo, Solos Litólicos, Planossolos Solódoco e Podzólico Vermelho-Amarelo.

Vegetação: Caatinga Arbustiva Aberta e Floresta Caducifólia Espinhosa.

2.4 Dados Censitários do Município

População: 25.573 hab
Taxa de Crescimento: 0,56%

Fonte IBGE (Contagem da população 2010).

2.5 Mapa do Município

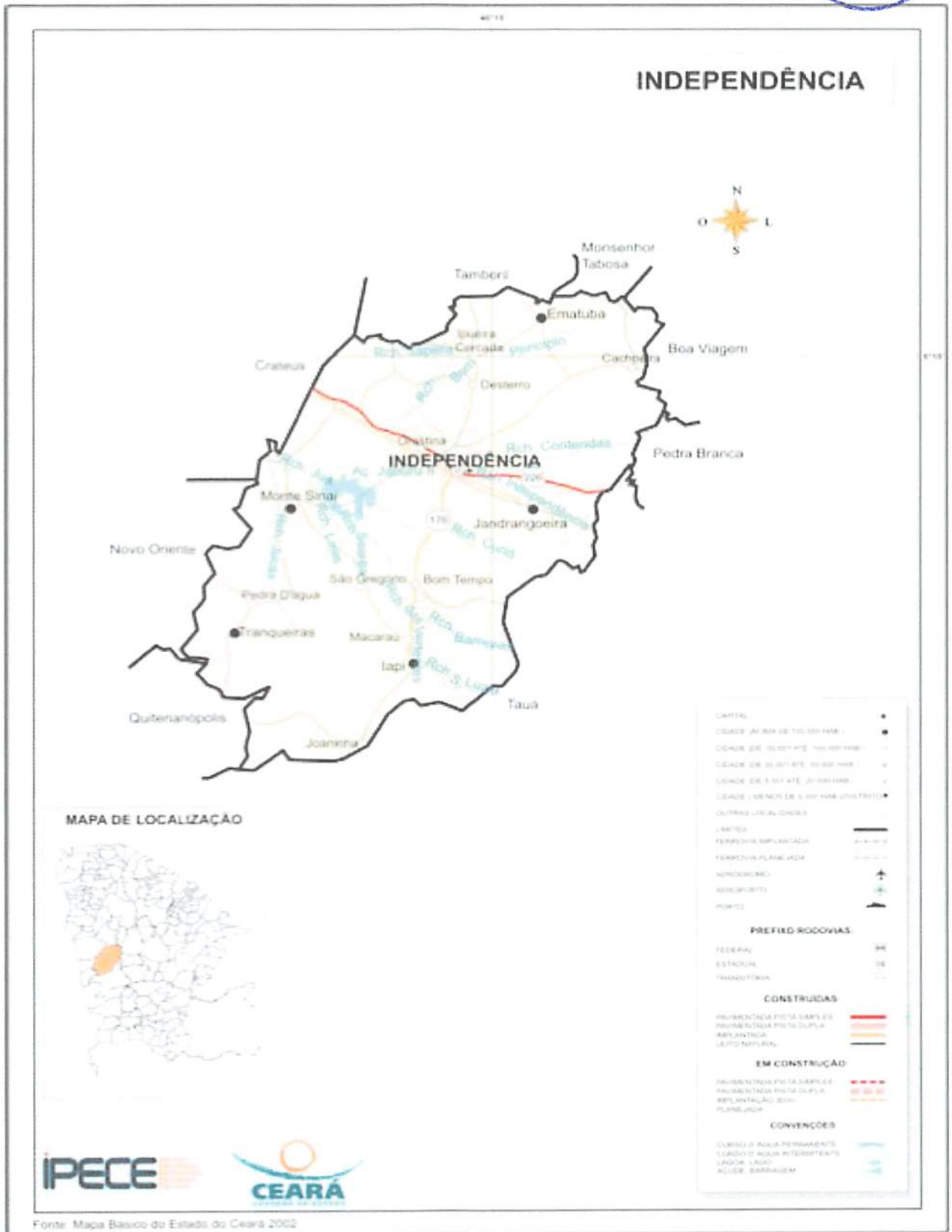

03 Art





Anotação de Responsabilidade Técnica - ART
Lei nº 6.496, de 7 de dezembro de 1977

CREA-CE

ART OBRA / SERVIÇO
Nº CE20241343353

Conselho Regional de Engenharia e Agronomia do Ceará

COMPLEMENTAR à
CE20220972139

1. Responsável Técnico

JUAREZ FRUTUOSO DA SILVA

Título profissional: ENGENHEIRO CIVIL

RNP: 0605885443

Registro: 3291D CE

Empresa contratada: FONSECA RODRIGUES ENGENHARIA EIRELI EPP

Registro : 0000434530-CE



2. Dados do Contrato

Contratante: PREFEITURA MUNICIPAL DE INDEPENDÊNCIA

CPF/CNPJ: 07.982.028/0001-10

RUA RUA DO CRUZEIRO

Nº: 244

Complemento:

Bairro: LIBERDADE

Cidade: Independência

UF: CE

CEP: 63640000

Contrato: INTP-002/22.01

Celebrado em: 11/04/2022

Valor: R\$ 29.800,00

Tipo de contratante: Pessoa Jurídica de Direito Público

Ação Institucional: NENHUMA - NÃO OPTANTE

3. Dados da Obra/Serviço

RUA CICERO JUSTINO

Nº: S/N

Complemento:

Bairro: LIBERDADE

Cidade: Independência

UF: CE

CEP: 63640000

Data de Início: 08/01/2024

Previsão de término: 30/03/2024

Coordenadas Geográficas: -5.389887, -40.317510

Finalidade: SEM DEFINIÇÃO

Código: INTP-002/22

Proprietário: PREFEITURA MUNICIPAL DE INDEPENDÊNCIA

CPF/CNPJ: 07.982.028/0001-10

4. Atividade Técnica

	Quantidade	Unidade
14 - Elaboração		
80 - Projeto > ESTRUTURAS > ESTRUTURAS DE CONCRETO E ARGAMASSA ARMADA > #2.1.1 - DE ESTRUTURA DE CONCRETO ARMADO	1,00	un
35 - Elaboração de orçamento > ESTRUTURAS > ESTRUTURAS DE CONCRETO E ARGAMASSA ARMADA > #2.1.1 - DE ESTRUTURA DE CONCRETO ARMADO	1,00	un
18 - Fiscalização		
60 - Fiscalização de obra > ESTRUTURAS > ESTRUTURAS DE CONCRETO E ARGAMASSA ARMADA > #2.1.1 - DE ESTRUTURA DE CONCRETO ARMADO	1,00	un

Após a conclusão das atividades técnicas o profissional deve proceder a baixa desta ART

5. Observações

ELABORAÇÃO DE PROJETO, ORÇAMENTO E FISCALIZAÇÃO DO FECHAMENTO DE GALERIA C/ TAMPA DE CONCRETO ARMADO, NA SEDE DO MUNICÍPIO DE INDEPENDÊNCIA.

6. Declarações

- Declaro que estou cumprindo as regras de acessibilidade previstas nas normas técnicas da ABNT, na legislação específica e no decreto n. 5296/2004.

7. Entidade de Classe

NENHUMA - NÃO OPTANTE

8. Assinaturas

Declaro serem verdadeiras as informações acima

_____ de _____ de _____
Local data

JUAREZ FRUTUOSO DA SILVA - CPF: 058.356.903-04

PREFEITURA MUNICIPAL DE INDEPENDÊNCIA - CNPJ: 07.982.028/0001-10

9. Informações

* A ART é válida somente quando quitada, mediante apresentação do comprovante do pagamento ou conferência no site do Crea.

10. Valor

Valor da ART: R\$ 99,64

Registrada em: 10/01/2024

Valor pago: R\$ 99,64

Nosso Número: 8216671161

A autenticidade desta ART pode ser verificada em: <https://crea-ce.sitac.com.br/publico/>, com a chave: 9YZaZ
Impresso em: 11/01/2024 às 10:00:19 por: , ip: 192.141.133.62



04 especificações Técnicas



1.GENERALIDADES

As especificações contidas neste relatório se destinam a regulamentar as disposições da FECHAMENTO DE GALERIA C/ TAMPA DE CONCRETO ARMADO, NA RUA CICERO JUSTINO NA SEDE DO MUNICÍPIO DE INDEPENDÊNCIA – CE.

Para execução do projeto realizou-se visita técnica ao local, onde foram detectadas as necessidades de reforma dos prédios para funcionamento adequado.

2.TÊRMINOS E DEFINIÇÕES

Quando nas presentes especificações e em outros documentos do contrato figurarem as palavras, expressões ou abreviaturas abaixo, as mesmas deverão ser interpretadas como a seguir:

- FISCALIZAÇÃO – Composta pela equipe de fiscalização do município, que atuarão como fiscais para os propósitos do Contrato. Também poderá significar os representantes da Fiscalização responsáveis pelo controle direto do andamento das obras, no sentido de assegurar a sua execução em plena conformidade com o projeto e o contrato, de que tratam estas especificações.
- CONSTRUTOR - Pessoa, pessoas, firmas ou associação de firmas (consórcio) que subscreveram o contrato para execução e fornecimento de todos os trabalhos, materiais e equipamentos permanentes, a que se referem estas especificações.
- CONTRATO - Documento subscrito pela Prefeitura do município, pelo construtor e / ou consultor, de acordo com a legislação em vigor, e que define as obrigações de ambas as partes, com relação a elaboração do projeto, fiscalização, consultoria, assessoramento técnico e gerencial da obra e execução das obras a que se referem este contrato.
- RESIDENTE DO CONSTRUTOR - O representante credenciado do construtor, com função executiva no canteiro das obras, durante todo o decorrer dos trabalhos e autorizada a receber e cumprir as decisões da fiscalização.
- ESPECIFICAÇÕES - As instruções, diretrizes, exigências, métodos e disposições detalhadas quanto a maneira de execução dos trabalhos.
- CAUSAS IMPREVISÍVEIS - São cataclismos, tais como inundações, incêndios e transformações geológicas bruscas, de grande amplitude; desastres e perturbações graves na ordem social, tais como motins e epidemias.
- ORDEM DE EXECUÇÃO DE SERVIÇOS - Determinações contidas nos contratos, para início e execução de serviços contratuais.
- CRONOGRAMA - Organização e distribuição dos diversos prazos para execução das Obras e que será proposto pelo Concorrente.
- CONCORRENTE - Pessoa física ou jurídica que apresentam propostas à concorrência para execução das obras.
- OBRAS - Conjunto de estruturas de caráter permanente que o Construtor terá de executar de acordo com o Contrato.
- DOCUMENTO DO CONTRATO - Conjunto de todos os documentos que definem e regulamentam a execução das obras, compreendendo os editais de concorrência, especificações, o projeto executivo, a proposta do Construtor, o cronograma ou quaisquer outros documentos suplementares que se

Juarez Frutuoso da Silva
Engenheiro Civil
CREA 3291-D



façam necessários à execução das obras de acordo com as presentes especificações e as condições contratuais.

05 Descrição dos Trabalhos e Responsabilidades

- **GENERALIDADES**

Em qualquer uma das etapas de implantação das obras, os trabalhos serão executados, pelo Consultor/Fiscalização e pelo Construtor (empresa ganhadora da licitação), que terão encargos e responsabilidades distintas. Estas atribuições são descritas e definidas nos contratos.

- **ENCARGOS E RESPONSABILIDADES**

Os Encargos e Responsabilidades são aqueles contidos nos contratos de serviços.

- **ENCARGOS E RESPONSABILIDADES DO CONSULTOR / FISCALIZAÇÃO**

A fiscalização terá sob seus cuidados tantos encargos técnicos como administrativos que deverão ser desempenhados de maneira rápida e diligente.

Estes encargos serão os seguintes:

- **ENCARGOS ADMINISTRATIVOS**

A Fiscalização ou Consultor, se houver, como órgão fiscalizador e supervisor das obras, deverá exigir o fiel cumprimento do contrato e seus aditivos pelo construtor e fornecedores.

Verificar o fiel cumprimento pelo construtor das obrigações legais e sociais, das disciplinas nas obras, da segurança dos trabalhadores e do público e de outras medidas necessárias a boa administração desta.

- **ENCARGOS TÉCNICOS**

Zelar pela fiel execução do projeto, como pleno atendimento às especificações explícitas ou implícitas.

Controlar a qualidade dos materiais utilizados e dos serviços executados, rejeitando materiais ou equipamentos, que estejam em desacordo com os padrões exigidos pelas especificações e outros documentos, que fazem parte do contrato;

Rejeitar materiais ou equipamentos, que não atendam as exigências de normas de fabricação e testes previstos nas especificações;

Autorizar a CONTRATADA a dar início a qualquer dos serviços contratados, se assim entender, cumpridas ou constatadas as condições preliminares exigidas nas Especificações Técnicas do Edital;

Paralisar ou suspender os serviços por impreterível interesse administrativos superior da CONTRATANTE;

Exigir da CONTRATADA o cumprimento do cronograma físico do contrato;

Assistir ao construtor na escolha dos métodos executivos mais adequados, para melhor qualidade e economia das obras.

Exigir do construtor a modificação de técnicas de execução inadequadas e a recomposição dos serviços não satisfatórios.

Revisar quando necessário, o projeto e as disposições técnicas adaptando-os a situações específicas do local e momento.

Executar todos os ensaios necessários ao controle de construção das obras e interpretá-los devidamente.

Dirimir as eventuais omissões e discrepâncias dos desenhos e especificações.

Juarez Frutuoso da Silva
Engenheiro Civil
CREA 3291-D



Verificar a adequabilidade dos recursos empregados pelo construtor quanto a produtividade, exigindo deste acréscimo e melhorias necessárias a execução dos serviços dentro dos prazos previstos.

- **ENCARGOS E RESPONSABILIDADES DO CONSTRUTOR (Empresa Ganhadora da Licitação)**

Os encargos e responsabilidades do construtor serão aqueles que se encontram descritos a seguir.

- **CONHECIMENTO DAS OBRAS**

O construtor deve estar plenamente informado de tudo o que se relaciona com a natureza e localização das obras, suas condições gerais e locais e tudo o mais que possa influir sobre estas. Sua execução, conservação e custo, especialmente no que diz respeito a transporte, aquisição, manuseio e armazenamento de materiais; disponibilidade de mão-de-obra, água e energia elétrica; vias de comunicação; instabilidade e variações meteorológicas; vazões dos cursos d'água e suas flutuações de nível; conformação e condições do terreno; tipo dos equipamentos necessários; facilidades requeridas antes ou durante as execuções das obras; e outros assuntos a respeito dos quais seja possível obter informações e que possam de qualquer forma interferir na execução, conservação e no custo das obras controladas.

O construtor deve estar plenamente informado de tudo o que se relaciona com os tipos, qualidades e quantidades dos materiais que se encontram na superfície do solo e subsolo, até o ponto em que essa informação possa ser obtida por meio de reconhecimento e investigação dos locais das obras.

De modo a facilitar o conhecimento das obras a serem construídas todos os relatórios que compõem o projeto se encontrará a disposição do construtor. Entretanto em nenhum caso serão concedidos reajustes de quaisquer tipos de ressarcimentos que sejam alegados pelo construtor, tomando por base o desconhecimento parcial ou total das obras a executar.

- **INSTALAÇÃO E MANUTENÇÃO DO CANTEIRO DE OBRAS, ACAMPAMENTOS E ESTRADAS DE SERVIÇO E OPERAÇÃO.**

Caberá ao construtor, de acordo com os cronogramas físicos de implantação, a execução de todos os serviços relacionados com a construção e manutenção de todas as instalações do canteiro de obras, de alojamentos, depósitos, escritórios e outras obras indispensáveis a realização dos trabalhos. Ainda a seu encargo ficará a construção e conservação das estradas necessárias ao acesso e a exploração de empréstimos e de quaisquer outras estradas de serviços que se façam necessárias, assim como a conservação ou melhoramento das estradas já existentes.

Todos os canteiros e instalações deverão dispor de suficientes recursos materiais e técnicos, inclusive pessoal especializado, visando poder prestar assistência rápida e eficiente ao seu equipamento, de modo a não ficar prejudicado o bom andamento dos serviços. Além disto, todos os canteiros e equipamentos deverão permanecer em perfeitas condições de asseio e, após a conclusão dos trabalhos, deverão ser removidos todas as instalações, sucatas e detritos de modo a restabelecer o bom aspecto local.

As instalações do canteiro e métodos a serem empregados deverão ser submetidos a aprovação da fiscalização, cabendo ao construtor o transporte, montagem e desmontagem de todos os equipamentos, máquinas e ferramentas bem como as despesas diretas e indiretas relacionadas com a colocação e retirada do canteiro, de todos os elementos necessários ao bom andamento dos serviços.

A aprovação da fiscalização relativa a organização e as instalações dos canteiros propostos pelo construtor não eximirá, este último em caso de algum, de todas as responsabilidades inerentes a perfeita realização das obras no tempo previsto.

Juarez Frutuoso da Silva
Engenheiro Civil
CREA 3291-D



- EXECUÇÃO DAS OBRAS

A execução das obras será responsabilidade do construtor que deverá, entre outras, se encarregar das seguintes tarefas:

Fornecer todos os materiais, mão-de-obra especializadas e equipamentos necessários a execução dos serviços e seus acabamentos salvo disposto em contrário.

Controlar as águas durante a construção por meio de bombeamento ou quaisquer outras providências necessárias.

Construir todas as obras de acordo com estas especificações e projeto.

Adquirir, armazenar e colocar na obra todos os materiais necessários ao desenvolvimento dos trabalhos.

Adquirir e colocar na obra todos os materiais constantes das listas de material.

Permitir a inspeção e o controle por parte da fiscalização, de todos os serviços, materiais e equipamentos, em qualquer época e lugar, durante a construção das obras. Tais inspeções não isentam o construtor das obrigações contratuais e das responsabilidades legais, dos termos do artigo 1245 do código civil brasileiro.

A execução das obras seguirá em todos os seus pormenores as presentes especificações, bem como os desenhos do projeto técnico, que serão fornecidos em cópias ao construtor, em tempo hábil para a execução das obras, e que farão parte integrante do contrato.

Em caso de divergências entre os elementos do projeto, caberá à CONTRATADA comunicá-las à FISCALIZAÇÃO - única competente para as providências e correções cabíveis.

Todos os aspectos particulares do projeto, os casos omissos e ainda os de obras complementares, não consideradas no projeto, serão especificadas e detalhadas pela FISCALIZAÇÃO. A CONTRATADA fica obrigada a executá-los, pois são necessários à complementação técnica do projeto.

Serão impugnados pela FISCALIZAÇÃO todos os trabalhos, que não satisfaçam às condições contratuais.

Ficará a CONTRATADA obrigada a demolir e a refazer os trabalhos impugnados, logo após a oficialização pela FISCALIZAÇÃO, ficando por sua conta exclusivas as despesas decorrentes dessas providências.

A CONTRATADA será responsável pelos danos causados à CONTRATANTE e a terceiros decorrentes de sua negligência, imperícia e omissão.

Todos os detalhes das obras, que constarem destas especificações sem estarem nos desenhos, ou que, estando nos desenhos, não constem explicitamente destas especificações, deverão ser executados e/ou fornecidos pelo construtor como se constasse em ambos os documentos.

O construtor se obriga a executar quaisquer trabalhos de construção, que não estejam eventualmente detalhados ou previstos nas especificações ou desenhos, direta ou indiretamente, mas que sejam necessários a devida realização das obras em apreço, de modo tão completo como se estivessem particularmente delineados e escritos. O construtor empenhar-se-á em executar tais serviços em tempo hábil para evitar atrasos em outros trabalhos que deles dependam.

A CONTRATADA, mediante seu critério, poderá apresentar alternativas técnicas para substituição dos materiais construtivos das tubulações e conexões por outros diferentes daqueles constantes da planilha do Edital, desde que a CONTRATADA apresente alternativa, fornecendo as novas especificações, relatórios técnicos de inspeção de qualidade ou relatório setorial do Programa de Garantia de Qualidade de Tubulações de PVC do fornecedor, desenhos, custos, com memória de

Juarez Frutuoso da Silva
Engenheiro Civil
CREA 3291-D

cálculo para submetê-los a apreciação, análise e providências da FISCALIZAÇÃO, a qual emitirá parecer sobre o assunto. Estas alterações na trarão ônus para a CONTRATANTE.

Será de responsabilidade da CONTRATANTE a mão-de-obra, se indicada, especificada e quantificada nos subprojetos.



- ADMINISTRAÇÃO DAS OBRAS

O construtor compromete-se a manter, em caráter permanente, a frente dos serviços, um engenheiro civil de reconhecida capacidade, e um substituto. O primeiro terá a posição de residente e representará o construtor, sendo todas as instruções dadas a ele válidas como sendo ao próprio construtor. Esses representantes, além de possuírem os conhecimentos e capacidade profissional requerido, deverão ter autoridade suficiente para resolver qualquer assunto relacionado com as obras a que se referem as presentes especificações. O residente só poderá ser substituído com o prévio conhecimento e aprovação da fiscalização.

O Construtor será inteiramente responsável por tudo quanto for pertinente ao pessoal necessário à execução dos serviços e particularmente:

Pelo cumprimento da legislação social em vigor no Brasil.

Pela proteção de seu pessoal contra acidentes de trabalho, adotando para tanto as medidas necessárias para prevenção dos mesmos.

Pelo afastamento, no prazo de 24 (vinte e quatro) horas, de qualquer empregado seu, cuja permanência nos serviços seja julgada inconveniente.

Pelo transporte ao local das obras, de seu pessoal;

Fornecer todos os materiais, mão-de-obra especializadas e equipamentos necessários a execução dos serviços e seus acabamentos salvo disposto em contrário.

- RELACIONAMENTO CONTRATADA – FISCALIZAÇÃO

Não se admiti, como justificativa ou defesa, por qualquer elemento da CONTRATADA, desconhecimento, incompreensão, dúvidas ou esquecimento das cláusulas e condições destas especificações e do Contrato, bem como de tudo que estiver contido no projeto, nas Normas, Especificações e Métodos da ABNT – Associação Brasileira de Normas Técnicas;

A existência e a atuação da FISCALIZAÇÃO em nada diminui a responsabilidade única, integral e exclusiva da CONTRATADA, no que concerne às obras e suas implicações próximas ou remotas, sempre em conformidade com o Contrato, o Código Civil e demais leis ou regulamentos vigentes;

A FISCALIZAÇÃO terá plena autoridade para suspender, por meios amigáveis ou não, os serviços da obra, total ou parcialmente, sempre que julgar conveniente por motivos técnicos, de segurança, disciplinar ou outros. Em todos os casos, os serviços só poderão ser reiniciados por outra ordem da FISCALIZAÇÃO;

A inspeção da obra não eximirá a CONTRATADA de quaisquer de suas obrigações no cumprimento do contrato. A obra defeituosa será corrigida e materiais inadequados poderão ser rejeitados, mesmo que tais obras e materiais tenham antes passado despercebido pela FISCALIZAÇÃO e sido aceitos. Se a obra ou qualquer parte desta se apresentar defeituosa, a qualquer tempo, antes da aceitação final de toda obra, a CONTRATADA corrigirá imediatamente tal defeito, sem remuneração adicional, de maneira satisfatória, a critério da FISCALIZAÇÃO;

Todas as despesas com novos testes e reinspeção, que sejam necessárias, devido a materiais e/ou confecção defeituosa, correrão exclusivamente por conta da CONTRATADA.

Juarez Frutuoso da Silva
Engenheiro Civil
CREA/3291-D



- **PROTEÇÃO DAS OBRAS, EQUIPAMENTOS E MATERIAIS**

O construtor deverá, a todo o momento, proteger e conservar todas as instalações, equipamentos, maquinaria, instrumentos, provisões e materiais de qualquer natureza, assim como todas as obras executadas até sua aceitação final pela fiscalização.

O construtor responsabilizar-se á durante a vigência do contrato até a entrega definitiva das obras, por quaisquer danos pessoais ou materiais causados a terceiros por negligência ou imperícia na execução das obras.

O construtor deverá executar todas as obras provisórias e trabalhos necessários para drenar e proteger contra inundações as faixas de construções, fundações da obra, zonas de empréstimos e demais zonas onde a presença da água afete a qualidade da construção, ainda que elas não estejam indicadas nos desenhos nem tenham sido determinadas pela fiscalização.

Deverá também prover e manter nas obras, equipamentos suficientes para as emergências possíveis de ocorrer durante a execução das obras.

A aprovação pela fiscalização, do plano de trabalho e a autorização para que execute qualquer outro trabalho com o mesmo fim, não exime o construtor de sua responsabilidade quanto a este. Por conseguinte, deverá ter cuidado para executar as obras e trabalhos de controle da água, durante a construção, de modo a não causar danos nem prejuízos ao contratante, ou a terceiros, sendo considerado como único responsável pelos danos que se produzam em decorrência destes trabalhos.

- **REMOÇÃO DE TRABALHOS DEFEITUOSOS OU EM DESACORDO COM O PROJETO E/OU ESPECIFICAÇÕES**

Qualquer material ou trabalho executado, que não satisfaça às especificações ou que difira do indicado nos desenhos do projeto ou qualquer trabalho não previsto, executado sem autorização escrita da fiscalização, será considerado como não aceitáveis ou não autorizados, devendo o construtor remover, reconstruir ou substituir o mesmo em qualquer parte da obra comprometida pelo trabalho defeituoso, ou não autorizado, sem direito a qualquer pagamento extra.

Qualquer omissão ou falta por parte da fiscalização em rejeitar algum trabalho que não satisfaça as condições do projeto ou das especificações não eximirá o construtor da responsabilidade em relação a estes.

A negativa do construtor em cumprir prontamente as ordens da fiscalização, de construção e remoção dos referidos materiais e trabalho, implicará na permissão a Prefeitura para promover, por outros meios, a execução da ordem, sendo os custos dos serviços e materiais debitados e deduzidos de quaisquer quantias devidas ao construtor.

Juarez Frutuoso da Silva
Engenheiro Civil
CREA 3291-D



FORMAS

Generalidades

As formas deverá atender às prescrições constantes na NBR 6118/2007 e às demais normas pertinentes aos materiais empregados (madeira e aço).

Materiais

Os materiais de execução das formas serão compatíveis com o acabamento desejado e indicado no projeto. Partes da estrutura não visíveis poderão ser executadas com madeira serrada bruta.

Para as partes aparentes, será exigido o uso de chapas compensadas (tipo Madeirit), madeira aparelhada, madeira em bruto revestida com chapa metálica, ou simplesmente outros tipos de materiais, conforme a conveniência da execução, desde que sua utilização seja previamente aprovada pela Fiscalização.

O reaproveitamento dos materiais usados nas formas será permitido desde que se realize a conveniente limpeza e se verifique que eles estão isentos de deformações, também a critério da Fiscalização.

As formas e seus escoramentos deverão ter suficiente resistência para que as deformações, devido à ação das cargas atuantes e das variações de temperatura e umidade, sejam desprezíveis.

As formas serão construídas corretamente para reproduzir os contornos, as linhas e as dimensões requeridas no projeto estrutural.

Garantir-se-á a vedação das formas, de modo a não permitir fuga da nata de cimento.

A amarração e o espaçamento das formas deverão ser feitas através de tensor passando por tubo plástico rígido de diâmetro conveniente e com espaçamento uniforme.

Após a desforma e retirada dos tubos, seus vazios serão vedados com argamassa.

A ferragem será mantida afastada das formas por meio de pastilhas de concreto, ou espaçadores próprios em material plástico injetado, porém não se admitirá uso de tacos de madeira.

Os pregos serão usados de modo a não permanecerem encravados no concreto após a desforma. No caso de alvenaria com tijolos de barro, poder-se-á utilizar a elevação destas, como forma na execução de pilares e o respaldo das paredes como fundo de forma das vigas, desde que as dimensões das peças estruturais sejam respeitadas e que as demais faces das peças sejam fechadas com cuidados específicos de vedação, alinhamento, prumo e travamento.

Na forma dos pilares deverão ser previstas janelas (abertura) no local da emenda, para limpeza da junta concretada.

Juarez Frutuoso da Silva
Engenheiro Civil
CREA 3291-D

As formas deverão ser providas de escoramento e travamento, convenientemente dimensionados e dispostos, de modo a evitar deformações superiores a 5 mm, em obediência ao que prescreve a NBR 6118/2007.



ARMADURAS

Generalidades

As armaduras serão constituídas por vergalhões de aço do tipo CA-60A e fios do tipo CA-60, bitolas especificadas em projeto e deverão obedecer rigorosamente aos preceitos das normas e especificações contidos na NBR 6118/2007. Para efeito de aceitação de cada lote de aço, a Empreiteira providenciará a realização dos correspondentes ensaios de dobramento e tração, através de laboratório idôneo, de acordo com as NBR ISO 6892/2002 e NBR 6153/1988 da ABNT. Os lotes serão aceitos ou rejeitados de conformidade com os resultados dos ensaios exigidos na NBR 7480/2007.

A Empreiteira deverá executar todas as armaduras de aço, incluindo estribos, fixadores, arames, amarrações e barras de ancoragem, travas, emendas por superposição ou solda, e tudo o mais que for necessário, para a perfeita execução desses serviços de acordo, com as indicações do projeto ou determinações da Fiscalização.

As armaduras serão de preferência revestidas em toda a superfície com o revestimento inibidor de corrosão.

É recomendável que as superfícies de concreto adjacentes às armaduras tratadas com o revestimento inibidor de corrosão, também sejam revestidas com o mesmo material, em duas demãos, aplicadas a trincha.

Antes de aplicar a argamassa de reparo propriamente dita, aguardar no mínimo 24 horas.

Cobertura de concreto

Qualquer armadura, inclusive de distribuição, de montagem e estribos, terá cobertura de concreto nunca menor que as espessuras prescritas na NBR 6118/2007.

Para garantia do recobrimento mínimo preconizado em projeto, serão confeccionadas pastilhas de concreto com espessuras iguais à cobertura prevista. A resistência do concreto das pastilhas deverá ser igual ou superior a do concreto das peças as quais serão incorporadas. As pastilhas serão providas de arames para fixação nas armaduras.

Limpeza

As barras de aço deverão ser convenientemente limpas de qualquer substância prejudicial à aderência, retirando-se as camadas eventualmente destacadas por oxidação.

De preferência, desde que viável, a limpeza da armadura será feita fora das respectivas formas.

Quando feita em armaduras já montadas nas formas, será cuidadosamente executada, de modo a garantir que os materiais provenientes dessa limpeza não permaneçam retidos nas próprias formas.

Juarez Frutuoso da Silva
Engenheiro Civil
CREA 3291-D

Dobramento

O dobramento das barras, inclusive para ganchos, deverá ser feito com raios de curvatura previstos no projeto, respeitados os mínimos estabelecidos na NBR 6118/2007.

As barras não poderão ser dobradas junto a emendas com solda.



PREPARO DO CONCRETO

O preparo do concreto será executado mediante equipamento apropriado e bem dimensionado, em função das quantidades e prazos estabelecidos da obra.

O concreto empregado na execução das peças deverá satisfazer rigorosamente às condições de resistência, durabilidade e impermeabilidade adequada as condições de exposição, assim como obedecer, além destas especificações, as recomendações das normas vigentes da ABNT.

Será exigido o emprego de materiais com qualidade rigorosamente uniforme, sendo os agregados de uma só procedência, a correta utilização dos agregados graúdos e miúdos, de acordo com as dimensões das peças a serem concretadas, e fixação do fator água-cimento, tendo em vista a resistência e a trabalhabilidade do concreto compatível com as dimensões e acabamento das peças.

O cimento, a areia e a pedra a serem empregados no preparo do concreto aparente, deverão ser sempre da mesma procedência, atestada pelas notas fiscais dos fornecedores e comprovadas por inspeções visuais, antes do recebimento, complementadas pelos testes necessários, a critério da Fiscalização.

No caso de uso de aditivos aceleradores de pega, plastificantes, incorporadores de ar impermeabilizantes, esses serão prescritos pela Fiscalização em consonância com o projeto estrutural. Vedar-se-á o uso de aditivos que contenham cloreto de cálcio.

Cimentos especiais, tais como os de alta resistência inicial, só poderão ser utilizados com a autorização da Fiscalização, cabendo à Empreiteira apresentar toda a documentação, em apoio e justificativa da utilização pretendida.

Dosagem

Todos os materiais componentes do concreto serão dosados ou proporcionados de maneira a produzir uma mistura trabalhável em que as quantidades de cimento e água sejam mínimas necessárias para obtenção de um concreto denso, resistente e durável.

Na dosagem cuidados especiais deverão ser tomados a fim de que a elevação da temperatura seja a mínima possível.

MISTURA E AMASSAMENTO DO CONCRETO

O concreto preparado no canteiro de serviços deverá ser misturado em betoneiras, a fim de possibilitar maior uniformidade e rapidez na mistura.

Quares Frutuoso da Silva
Engenheiro Civil
CREA 3291-D

O amassamento mecânico em canteiro durará, sem interrupção, o tempo necessário para permitir a homogeneização da mistura de todos os elementos, inclusive eventuais aditivos; a duração necessária aumentará com o volume de concreto amassado e será tanto maior quanto mais seco for o concreto.

O tempo mínimo para o amassamento deverá atender à NBR 6118/2007, e a adição da água será efetuada sob o controle da Fiscalização.

No caso de mistura do concreto em usina, esta deverá ser acompanhada no local por técnicos especialmente designados pela Empreiteira e pela Fiscalização.

TRANSPORTE DO CONCRETO

O concreto será transportado até as formas no menor intervalo de tempo possível.

Nesse sentido, os meios de transporte serão tais, que fique assegurado o mínimo de tempo gasto no percurso e que se evite a segregação dos agregados ou uma variação na trabalhabilidade da mistura.

Para tanto, seguir-se-á o disposto na NBR 6118/2007.

LANÇAMENTO DO CONCRETO

O lançamento do concreto obedecerá ao plano prévio específico e aprovado pela Fiscalização, não se tolerando juntas de concretagem não previstas no referido plano. No caso de pilares, deve-se concretá-los até o nível do fundo das vigas, antes de colocar as armações das respectivas lajes e vigas.

A Empreiteira comunicará previamente à Fiscalização, e em tempo hábil, o início de toda e qualquer operação de concretagem, que somente poderá ser iniciada após sua correspondente liberação, a ser dada pela própria Fiscalização.



A handwritten signature in blue ink, consisting of stylized, overlapping loops and lines.

Juarez Frutuoso da Silva
Engenheiro Civil
CREA 3291-D

07 PLANILHA ORÇAMENTÁRIA DE CUSTOS



RESUMO DO ORÇAMENTO

 GOVERNO MUNICIPAL DE INDEPENDÊNCIA JUNTOS FAZENDO A DIFERENÇA	OBJETO:	FECHAMENTO DE GALERIA C/ TAMPA DE CONCRETO ARMADO	DATA : 04/01/2024		BDI : 28,35%		
	LOCAL:	RUA CICERO JUSTINO	FORTE	VERSÃO	HORA	MES	REF.
	CLIENTE:	PREFEITURA MUNICIPAL DE INDEPENDÊNCIA	SEINFRA	028.1 COM DESONERAÇÃO	84,44%	47,48%	10/2023
			SINAPI	2023/11 COM DESONERAÇÃO	84,44%	47,48%	12/2023
		Composição	PRÓPRIA	0,00%	0,00%		

CÓDIGO	DESCRIÇÃO	PREÇO TOTAL	%
1	SERVIÇOS PRELIMINARES	R\$ 3.943,89	6,41%
2	INSTALAÇÕES HIDRÁULICAS	R\$ 57.570,53	93,59%
VALOR COM ENCARGOS:		R\$ 47.926,93	100,00%
VALOR BDI:		R\$ 13.587,49	
VALOR TOTAL:		R\$ 61.514,42	

Sessenta e Um Mil Quinhentos e Quatorze reais e Quarenta e Dois centavos

 Juarez Frutuoso da Silva
 Engenheiro Civil
 CREA 3291-D



PLANILHA ORÇAMENTÁRIA

	FECHAMENTO DE GALERIA C/ TAMPA DE CONCRETO ARMADO	DATA : 04/01/2024	BDI : 28,35%
OBJETO:	FECHAMENTO DE GALERIA C/ TAMPA DE CONCRETO ARMADO	VERSÃO	HORA
LOCAL:	RUA CICERO JUSTINO	SEINFRA	028.1 COM DESONERAÇÃO 84,44% 47,48% 10/2023
CLIENTE:	PREFEITURA MUNICIPAL DE INDEPENDÊNCIA	SINAPI	2023/11 COM DESONERAÇÃO 84,44% 47,48% 12/2023
		Composições PRÓPRIA 0,00% 0,00%	

ITEM	CÓDIGO	DESCRIÇÃO	FONTE	UNIDADE	QTD	VALOR UNITÁRIO R\$		PREÇO TOTAL R\$	
						SEM BDI	COM BDI	SEM BDI	COM BDI
1		SERVIÇOS PRELIMINARES							
1.1	C1937	PLACAS PADRÃO DE OBRA	SEINFRA	M2	1,00	R\$ 183,41	R\$ 235,41	R\$ 3.072,74	R\$ 3.943,89
1.2	C4364	LIMPEZA DE BUEIRO, INCLUINDO A RETIRADA DOS ENTULHOS BEM COMO A ROÇADA E LIMPEZA GERAL DAS BOGAS	SEINFRA	M	50,00	R\$ 20,21	R\$ 25,94	R\$ 1.010,50	R\$ 1.297,00
1.3	C2717	DEMOLIÇÃO MANUAL DE CONCRETO ARMADO	SEINFRA	M3	3,75	R\$ 501,02	R\$ 643,06	R\$ 1.878,83	R\$ 2.411,48
2		INSTALAÇÕES HIDRÁULICAS							
2.1	C4783	TAMPA EM CONCRETO ARMADO, ESPESSURA 0,15M	SEINFRA	M2	135,00	R\$ 240,27	R\$ 308,39	R\$ 32.436,45	R\$ 41.632,65
2.2	00001347	CHAPA/PAINEL DE MADEIRA COMPENSADA PLASTIFICADA (MADEIRITE PLASTIFICADO) PARA FORMA DE CONCRETO, DE 2200 x 1100 MM, E = 12 MM	SINAPI	M2	135,00	R\$ 64,84	R\$ 83,22	R\$ 8.753,40	R\$ 11.234,70
2.3	C0105	AQUISIÇÃO, ASSENT. E REJUNT. DE TUBO DE CONCRETO ARMADO D= 60cm	SEINFRA	M	8,00	R\$ 255,06	R\$ 327,37	R\$ 2.040,48	R\$ 2.618,96
2.4	97949	CAIXA PARA BOCA DE LOBO SIMPLES RETANGULAR, EM ALVENARIA COM TIJOLOS CERÂMICOS MACIÇOS, DIMENSÕES INTERNAS: 0,6X1X1,2 M., AF. 12/2020	SINAPI	UN	1,00	R\$ 1.623,86	R\$ 2.084,22	R\$ 1.623,86	R\$ 2.084,22
						VALOR COM ENCARGOS:		R\$ 47.926,93	
						VALOR BDI:		R\$ 13.587,49	
						VALOR TOTAL:		R\$ 61.514,42	

Sessenta e Um Mil Quinhentos e Quatorze reais e Quarenta e Dois centavos



 Luizarez Frutuoso da Silva
 Engenheiro Civil
 CREA 3291-D



08 CRONOGRAMA FÍSICO-FINANCEIRO



CRONOGRAMA FÍSICO-FINANCEIRO

 GOVERNO MUNICIPAL DE INDEPENDÊNCIA JUNTO FAZENDO ACONTECER	OBJETO: FECHAMENTO DE GALERIA C/ TAMPA DE CONCRETO ARMADO		DATA : 04/01/2024		BDI : 28,35%		
	LOCAL: RUA CICERO JUSTINO		FORTE	VERSÃO	HORA	MES	REF.
	CLIENTE: PREFEITURA MUNICIPAL DE INDEPENDÊNCIA		SEINFRA	028.1 COM DESONERAÇÃO	84,44%	47,48%	10/2023
			SINAPI	2023/11 COM DESONERAÇÃO	84,44%	47,48%	12/2023
		Composição		PRÓPRIA	0,00%	0,00%	

ITEM	DESCRIÇÃO	VALOR (R\$)	MÊS 1	MÊS 2	Total parcela
1	SERVIÇOS PRELIMINARES	R\$ 3.943,89	100,00 %		100,00 %
			R\$ 3.943,89		R\$ 3.943,89
2	INSTALAÇÕES HIDRÁULICAS	R\$ 57.570,53	45,00 %	55,00 %	100,00 %
			R\$ 25.906,74	R\$ 31.663,79	R\$ 57.570,53
		R\$ 61.514,42	R\$ 29.850,63	R\$ 31.663,79	R\$ 61.514,42
			R\$ 29.850,63	R\$ 61.514,42	

 Duarte Frutuoso da Silva
 Engenheiro Civil
 CREA 3291-D





MEMÓRIAS DE CÁLCULO					
 GOVERNO MUNICIPAL DE INDEPENDÊNCIA <small>MUNICÍPIO FAZENDO A DIFERENÇA</small>	OBJETO:	FECHAMENTO DE GALERIA C/ TAMPA DE CONCRETO ARMADO	DATA : 04/01/2024		BDI : 28,35%
	LOCAL:	RUA CICERO JUSTINO	FONTE	VERSÃO	HORA
	CLIENTE:	PREFEITURA MUNICIPAL DE INDEPENDÊNCIA	SEINFRA	028.1 COM DESONERAÇÃO	84,44%
			SINAPI	2023/11 COM DESONERAÇÃO	84,44%
			Composição	PROPRIA	0,00%
				MES	REF.
				47,48%	10/2023
				47,48%	12/2023
				0,00%	0,00%

1.1. C1937 PLACAS PADRÃO DE OBRA (M2)

		COMPRIMEN	LARGURA	QUANTIDAD	QTD
PLACA DA OBRA	COMPRIMENTO*LARGURA*QUANTIDADE	1,00	1,00	1,00	1,00
					1,00

1.2. C4364 LIMPEZA DE BUEIRO, INCLUINDO A RETIRADA DOS ENTULHOS BEM COMO A ROÇADA E LIMPEZA GERAL DAS BOCAS (M)

		COMPRIMEN	QUANTIDAD	QTD
LIMPEZA	COMPRIMENTO*QUANTIDADE	50,00	1,00	50,00
				50,00

1.3. C2717 DEMOLIÇÃO MANUAL DE CONCRETO ARMADO (M3)

		COMPRIMEN	LARGURA	ESPESSURA	QUANTIDAD	QTD
TAMPAS DANIFICADAS	COMPRIMENTO*LARGURA*ESPESSURA*QUANTIDADE	1,00	1,50	0,10	25,00	3,75
						3,75



2.1. C4783 TAMPA EM CONCRETO ARMADO, ESPESSURA 0,15M (M2)

		COMPRIMEN	LARGURA	QUANTIDAD	QTD
GALERIA	COMPRIMENTO*LARGURA*QUANTIDADE	90,00	1,50	1,00	135,00
					135,00

2.2. 00001347 CHAPA/PAINEL DE MADEIRA COMPENSADA PLASTIFICADA (MADEIRITE PLASTIFICADO) PARA FORMA DE CONCRETO, DE 2200 x 1100 MM, E = 12 MM (M2)

		COMPRIMEN	LARGURA	QUANTIDAD	QTD
PARTE INFERIOR QUE NÃO SERÁ REAPROVEITADA	COMPRIMENTO*LARGURA*QUANTIDADE	90,00	1,50	1,00	135,00
					135,00

10 COMPOSIÇÃO DE PREÇOS UNITÁRIOS



RELATÓRIO ANALÍTICO - COMPOSIÇÕES DE CUSTOS							
 GOVERNO MUNICIPAL DE INDEPENDÊNCIA <small>JUSTIÇA FAZENDO A CONFERÊNCIA</small>	OBJETO:	FECHAMENTO DE GALERIA C/ TAMPA DE CONCRETO ARMADO	DATA :	04/01/2024	BDI : 28,35%		
	LOCAL:	RUA CICERO JUSTINO	FONTE	VERSÃO	HORA	MES	REF.
	CLIENTE:	PREFEITURA MUNICIPAL DE INDEPENDÊNCIA	SEINFRA	028.1 COM DESONERAÇÃO	84,44%	47,48%	10/2023
			SINAPI	2023/11 COM DESONERAÇÃO	84,44%	47,48%	12/2023
			Composição	PRÓPRIA	0,00%	0,00%	

1.1. C1937 PLACAS PADRÃO DE OBRA (M2)						
Material	FONTE	UNID	COEFICIENTE	PREÇO UNITÁRIO	TOTAL	
I0537	CHAPA DE AÇO GALVANIZADA ESP. 0.3MM	SEINFRA	M2	1,02000000	R\$ 39,0300	R\$ 39,8106
I1100	ESMALTE SINTETICO	SEINFRA	L	1,00000000	R\$ 31,8800	R\$ 31,8800
I1691	PONTALETE / BARROTE DE 3"x3"	SEINFRA	M	4,50000000	R\$ 16,0900	R\$ 72,4050
I1725	PREGO 15X15 (1.1/4" x 13) (APROXIMADAMENTE 672UN/KG)	SEINFRA	KG	0,15000000	R\$ 15,9900	R\$ 2,3985
TOTAL Material:						R\$ 146,4941
Mão de Obra	FONTE	UNID	COEFICIENTE	PREÇO UNITÁRIO	TOTAL	
I2543	SERVENTE	SEINFRA	H	2,00000000	R\$ 18,4600	R\$ 36,9200
TOTAL Mão de Obra:						R\$ 36,9200
VALOR:						R\$ 183,41



1.2. C4364 LIMPEZA DE BUEIRO, INCLUINDO A RETIRADA DOS ENTULHOS BEM COMO A ROÇADA E LIMPEZA GERAL DAS BOCAS (M)						
Mão de Obra	FONTE	UNID	COEFICIENTE	PREÇO UNITÁRIO	TOTAL	
I6815	ENCARREGADO DE TURMA / FEITOR	SEINFRA	H	0,05000000	R\$ 29,1300	R\$ 1,4565
I7989	MESTRE DE LINHA	SEINFRA	H	0,01000000	R\$ 29,1300	R\$ 0,2913
I2543	SERVENTE	SEINFRA	H	1,00000000	R\$ 18,4600	R\$ 18,4600
TOTAL Mão de Obra:						R\$ 20,2078
VALOR:						R\$ 20,21

1.3. C2717 DEMOLIÇÃO MANUAL DE CONCRETO ARMADO (M3)						
Mão de Obra	FONTE	UNID	COEFICIENTE	PREÇO UNITÁRIO	TOTAL	
I2391	PEDREIRO	SEINFRA	H	2,40000000	R\$ 24,1600	R\$ 57,9840
I2543	SERVENTE	SEINFRA	H	24,00000000	R\$ 18,4600	R\$ 443,0400
TOTAL Mão de Obra:						R\$ 501,0240
VALOR:						R\$ 501,02

2.1. C4783 TAMPA EM CONCRETO ARMADO, ESPESSURA 0,15M (M2)						
Serviço	FONTE	UNID	COEFICIENTE	PREÇO UNITÁRIO	TOTAL	
C0034	ADIÇÃO DE IMPERMEABILIZANTE PARA CONCRETO ESTRUTURAL	SEINFRA	M3	0,15000000	R\$ 55,4400	R\$ 8,3160
C0218	ARMADURA CA-60 MÉDIA D= 6,4 A 9,5mm	SEINFRA	KG	7,50000000	R\$ 12,5200	R\$ 93,9000
C0840	CONCRETO P/VIBR., FCK 15 MPa COM AGREGADO ADQUIRIDO	SEINFRA	M3	0,15000000	R\$ 495,6500	R\$ 74,3475
C1399	FORMA PLANA CHAPA COMPENSADA PLASTIFICADA, ESP.= 12mm UTIL. 5X	SEINFRA	M2	0,32250000	R\$ 123,5600	R\$ 39,8481
C1604	LANÇAMENTO E APLICAÇÃO DE CONCRETO S/ ELEVAÇÃO	SEINFRA	M3	0,15000000	R\$ 159,0800	R\$ 23,8620
TOTAL Serviço:						R\$ 240,2736
VALOR:						R\$ 240,27

2.2. 00001347 CHAPA/PAINEL DE MADEIRA COMPENSADA PLASTIFICADA (MADEIRITE PLASTIFICADO) PARA FORMA DE CONCRETO, DE 2200 x 1100 MM, E = 12 MM (M2)						
Material	FONTE	UNID	COEFICIENTE	PREÇO UNITÁRIO	TOTAL	
00001347	CHAPA/PAINEL DE MADEIRA COMPENSADA PLASTIFICADA (MADEIRITE PLASTIFICADO) PARA FORMA DE CONCRETO, DE 2200 x 1100 MM, E = 12 MM	SINAPI	M2	1,00000000	R\$ 64,84	R\$ 64,84

RELATÓRIO ANALÍTICO - COMPOSIÇÕES DE CUSTOS					
 GOVERNO MUNICIPAL DE INDEPENDÊNCIA JUNTA DO FAZENDO AGRÍCOLA	OBJETO:	FECHAMENTO DE GALERIA C/ TAMPA DE CONCRETO ARMADO	DATA : 04/01/2024		BDI : 28,35%
	LOCAL:	RUA CICERO JUSTINO	FONTE	VERSÃO	HORA MES REF.
	CLIENTE:	PREFEITURA MUNICIPAL DE INDEPENDÊNCIA	SEINFRA	028.1 COM DESONERAÇÃO	84,44% 47,48% 10/2023
			SINAPI	2023/11 COM DESONERAÇÃO	84,44% 47,48% 12/2023
		Composição	PRÓPRIA	0,00%	0,00%

TOTAL Material:	R\$ 64,84
-----------------	-----------

VALOR:	R\$ 64,84
--------	-----------

2.3. C0105 AQUISIÇÃO, ASSENT. E REJUNT. DE TUBO DE CONCRETO ARMADO D= 60cm (M)

Equipamento Custo Horário		FONTE	UNID	COEFICIENTE	PREÇO UNITÁRIO	TOTAL
I0746	GUINDASTE HIDRÁULICO SOBRE PNEUS HP 45 (CHP)	SEINFRA	H	0,02700000	R\$ 128,4306	R\$ 3,4676
TOTAL Equipamento Custo Horário:						R\$ 3,4676

Material		FONTE	UNID	COEFICIENTE	PREÇO UNITÁRIO	TOTAL
I0109	AREIA MEDIA	SEINFRA	M3	0,00490000	R\$ 83,5800	R\$ 0,4095
I0805	CIMENTO PORTLAND	SEINFRA	KG	1,94000000	R\$ 0,7100	R\$ 1,3774
I2186	TUBO CONCRETO ARMADO, CLASSE PA-1, DN= 600MM (NBR 8890:2018)	SEINFRA	M	1,02000000	R\$ 214,9300	R\$ 219,2286
TOTAL Material:						R\$ 221,0155

Mão de Obra		FONTE	UNID	COEFICIENTE	PREÇO UNITÁRIO	TOTAL
I2391	PEDREIRO	SEINFRA	H	0,70000000	R\$ 24,1600	R\$ 16,9120
I2543	SERVENTE	SEINFRA	H	0,74000000	R\$ 18,4600	R\$ 13,6604
TOTAL Mão de Obra:						R\$ 30,5724
VALOR:						R\$ 255,06



2.4. 97949 CAIXA PARA BOCA DE LOBO SIMPLES RETANGULAR, EM ALVENARIA COM TIJOLOS CERÂMICOS MACIÇOS, DIMENSÕES INTERNAS: 0,6X1X1,2 M. AF_12/2020 (UN)

Equipamento Custo Horário		FONTE	UNID	COEFICIENTE	PREÇO UNITÁRIO	TOTAL
5679	RETROESCAVADEIRA SOBRE RODAS COM CARREGADEIRA, TRAÇÃO 4X4, POTÊNCIA LÍQ. 88 HP, CAÇAMBA CARREG. CAP. MÍN. 1 M3, CAÇAMBA RETRO CAP. 0,26 M3, PESO OPERACIONAL MÍN. 6.674 KG, PROFUNDIDADE ESCAVAÇÃO MÁX. 4,37 M - CHI DIURNO. AF_06/2014	SINAPI	CHI	0,06370000	R\$ 58,83	R\$ 3,74
5678	RETROESCAVADEIRA SOBRE RODAS COM CARREGADEIRA, TRAÇÃO 4X4, POTÊNCIA LÍQ. 88 HP, CAÇAMBA CARREG. CAP. MÍN. 1 M3, CAÇAMBA RETRO CAP. 0,26 M3, PESO OPERACIONAL MÍN. 6.674 KG, PROFUNDIDADE ESCAVAÇÃO MÁX. 4,37 M - CHP DIURNO. AF_06/2014	SINAPI	CHP	0,03130000	R\$ 143,20	R\$ 4,48
TOTAL Equipamento Custo Horário:						R\$ 8,22

Material		FONTE	UNID	COEFICIENTE	PREÇO UNITÁRIO	TOTAL
00002692	DESMOLDANTE PROTETOR PARA FORMAS DE MADEIRA, DE BASE OLEOSA EMULSIONADA EM AGUA	SINAPI	L	0,00820000	R\$ 8,06	R\$ 0,06
00043386	MEIO-FIO OU GUIA DE CONCRETO PRE-MOLDADO, TIPO CHAPEU PARA BOCA DE LOBO, DIMENSÕES *1,20* X 0,15 X 0,30 M	SINAPI	UN	1,00000000	R\$ 36,96	R\$ 36,96
00004491	PONTALETE *7,5 X 7,5* CM EM PINUS, MISTA OU EQUIVALENTE DA REGIAO - BRUTA	SINAPI	M	0,17760000	R\$ 11,56	R\$ 2,05
00005069	PREGO DE AÇO POLIDO COM CABECA 17 X 27 (2 1/2 X 11)	SINAPI	KG	0,01870000	R\$ 13,71	R\$ 0,25
00004517	SARRAFO *2,5 X 7,5* CM EM PINUS, MISTA OU EQUIVALENTE DA REGIAO - BRUTA	SINAPI	M	0,21120000	R\$ 4,04	R\$ 0,85
00006193	TABUA NÃO APARELHADA *2,5 X 20* CM, EM MACARANDUBA/MASSARANDUBA, ANGELIM OU EQUIVALENTE DA REGIAO - BRUTA	SINAPI	M	0,66240000	R\$ 17,66	R\$ 11,69
00007258	TIJOLO CERAMICO MACICO COMUM *5 X 10 X 20* CM (L X A X C)	SINAPI	UN	635,46260000	R\$ 0,47	R\$ 298,66
TOTAL Material:						R\$ 350,52

Mão de Obra com Encargos Complementares		FONTE	UNID	COEFICIENTE	PREÇO UNITÁRIO	TOTAL
88309	PEDREIRO COM ENCARGOS COMPLEMENTARES	SINAPI	H	13,30980000	R\$ 24,45	R\$ 325,42

RELATÓRIO ANALÍTICO - COMPOSIÇÕES DE CUSTOS					
 GOVERNO MUNICIPAL DE INDEPENDÊNCIA MUNICÍPIO FAZENDO ACOSTEJER	OBJETO:	FECHAMENTO DE GALERIA C/ TAMPA DE CONCRETO ARMADO	DATA : 04/01/2024		BDI : 28,35%
	LOCAL:	RUA CICERO JUSTINO	FORTE	VERSÃO	HORA MES REF.
	CLIENTE:	PREFEITURA MUNICIPAL DE INDEPENDÊNCIA	SEINFRA	028.1 COM DESONERAÇÃO	84,44% 47,48% 10/2023
			SINAPI	2023/11 COM DESONERAÇÃO	84,44% 47,48% 12/2023
		Composição	PRÓPRIA	0,00%	0,00%

88316	SERVENTE COM ENCARGOS COMPLEMENTARES	SINAPI	H	10,45770000	R\$ 18,62	R\$ 194,72
					TOTAL Mão de Obra com Encargos Complementares:	R\$ 520,14

Serviço	FORTE	UNID	COEFICIENTE	PREÇO UNITÁRIO	TOTAL
88628	SINAPI	M3	0,53880000	R\$ 613,92	R\$ 330,78
87316	SINAPI	M3	0,04180000	R\$ 529,37	R\$ 22,12
89998	SINAPI	KG	2,46800000	R\$ 10,20	R\$ 25,17
94970	SINAPI	M3	0,16280000	R\$ 498,11	R\$ 81,09
96536	SINAPI	M2	0,80000000	R\$ 73,93	R\$ 59,14
89995	SINAPI	M3	0,08000000	R\$ 988,11	R\$ 79,04
97735	SINAPI	M3	0,06160000	R\$ 2.291,28	R\$ 141,14
101616	SINAPI	M2	1,17000000	R\$ 5,56	R\$ 6,50
TOTAL Serviço:					R\$ 744,98
VALOR:					R\$ 1.623,86



Juarez Frutuoso da Silva
Engenheiro Civil
CREA 3291-D





GOVERNO MUNICIPAL DE
INDEPENDÊNCIA
MUNICÍPIO DE MATO GROSSO DO SUL

COMPOSIÇÃO DO BDI

OBJETO:	FECHAMENTO DE GALERIA C/ TAMPA DE CONCRETO ARMADO	DATA : 04/01/2024		BDI : 28,35%		
LOCAL:	RUA CICERO JUSTINO	FONTE	VERSÃO	HORA	MES	REF.
CLIENTE:	PREFEITURA MUNICIPAL DE INDEPENDÊNCIA	SEINFRA	028.1 COM DESONERAÇÃO	84,44%	47,48%	10/2023
		SINAPI	2023/11 COM DESONERAÇÃO	84,44%	47,48%	12/2023
		Composição	PRÓPRIA	0,00%	0,00%	

COD	DESCRIÇÃO	%
	Benefício	
S + G	Garantia/seguros	0,80%
L	Lucro	7,40%
	TOTAL	8,20%

Despesas Indiretas		
AC	Administração central	4,00%
DF	Despesas financeiras	1,23%
R	Riscos	1,27%
	TOTAL	6,50%

I Impostos		
	COFINS	3,00%
	ISS	2,00%
	PIS	0,65%
	CPRB	4,50%
	TOTAL	10,15%

BDI = 28,35%

$$\frac{(1 + AC + S + R + G) \times (1 + DF) \times (1 + L)}{(1 - I)} - 1$$

Juarez Frutuoso da Silva
Engenheiro Civil
CREA 3291-D





GOVERNO MUNICIPAL DE
INDEPENDÊNCIA
JUNTOS FAZENDO ACONTECER

TABELA DE ENCARGOS SOCIAIS

OBJETO:	FECHAMENTO DE GALERIA C/ TAMPA DE CONCRETO ARMADO	DATA : 04/01/2024	BDI : 28,35%			
LOCAL:	RUA CICERO JUSTINO	FORTE	VERSÃO	HORA	MES	REF.
CLIENTE:	PREFEITURA MUNICIPAL DE INDEPENDÊNCIA	SEINFRA	028.1 COM DESONERAÇÃO	84,44%	47,48%	10/2023
		SINAPI	2023/11 COM DESONERAÇÃO	84,44%	47,48%	12/2023
		Composição	PRÓPRIA	0,00%	0,00%	

COD	DESCRIÇÃO	HORISTA %	MENSALISTA %
A	GRUPO A		
A1	INSS	0,00%	0,00%
A2	SESI	1,50%	1,50%
A3	SENAI	1,00%	1,00%
A4	INCRA	0,20%	0,20%
A5	SEBRAE	0,60%	0,60%
A6	Salário Educação	2,50%	2,50%
A7	Seguro Contra Acidentes de Trabalho	3,00%	3,00%
A8	FGTS	8,00%	8,00%
A9	SECONCI	0,00%	0,00%
	TOTAL	16,80%	16,80%



B	GRUPO B		
B1	Repouso Semanal Remunerado	17,85%	0,00%
B2	Feriados	3,71%	0,00%
B3	Auxílio - Enfermidade	0,87%	0,66%
B4	13º Salário	11,03%	8,33%
B5	Licença Paternidade	0,07%	0,05%
B6	Faltas Justificadas	0,74%	0,56%
B7	Dias de Chuvas	1,59%	0,00%
B8	Auxílio Acidente de Trabalho	0,11%	0,08%
B9	Férias Gozadas	12,35%	9,33%
B10	Salário Maternidade	0,04%	0,03%
	TOTAL	48,36%	19,04%

C	GRUPO C		
C1	Aviso Prévio Indenizado	5,52%	4,17%
C2	Aviso Prévio Trabalhado	0,13%	0,10%
C3	Férias Indenizadas	1,72%	1,30%
C4	Depósito Rescisão Sem Justa Causa	2,87%	2,17%
C5	Indenização Adicional	0,46%	0,35%
	TOTAL	10,70%	8,09%

D	GRUPO D		
D1	Reincidência de Grupo A sobre Grupo B	8,12%	3,20%
D2	Reincidência de Grupo A sobre Aviso Prévio Trabalhado e Reincidência do FGTS sobre Aviso Prévio Indenizado	0,46%	0,35%
	TOTAL	8,58%	3,55%

A + B + C + D = 84,44% 47,48%

Juarez Frattoso da Silva
 Engenheiro Civil
 CREA 3291-D



TABELA DE ENCARGOS SOCIAIS

OBJETO:	FECHAMENTO DE GALERIA C/ TAMPA DE CONCRETO ARMADO	DATA : 04/01/2024	BDI : 28,35%			
LOCAL:	RUA CICERO JUSTINO	FONTE	VERSÃO	HORA	MES	REF.
CLIENTE:	PREFEITURA MUNICIPAL DE INDEPENDÊNCIA	SEINFRA	028.1 COM DESONERAÇÃO	84,44%	47,48%	10/2023
		SINAPI	2023/11 COM DESONERAÇÃO	84,44%	47,48%	12/2023
		Composição	PRÓPRIA	0,00%	0,00%	

COD	DESCRIÇÃO	HORISTA %	MENSALISTA %
A	GRUPO A		
A1	INSS	0,00%	0,00%
A2	SESI	1,50%	1,50%
A3	SENAI	1,00%	1,00%
A4	INCRA	0,20%	0,20%
A5	SEBRAE	0,60%	0,60%
A6	Salário Educação	2,50%	2,50%
A7	Seguro Contra Acidentes de Trabalho	3,00%	3,00%
A8	FGTS	8,00%	8,00%
A9	SECONCI	0,00%	0,00%
	TOTAL	16,80%	16,80%

B	GRUPO B		
B1	Repouso Semanal Remunerado	17,85%	0,00%
B2	Feriados	3,71%	0,00%
B3	Auxílio - Enfermidade	0,87%	0,66%
B4	13º Salário	11,03%	8,33%
B5	Licença Paternidade	0,07%	0,05%
B6	Faltas Justificadas	0,74%	0,56%
B7	Dias de Chuvas	1,59%	0,00%
B8	Auxílio Acidente de Trabalho	0,11%	0,08%
B9	Férias Gozadas	12,35%	9,33%
B10	Salário Maternidade	0,04%	0,03%
	TOTAL	48,36%	19,04%

C	GRUPO C		
C1	Aviso Prévio Indenizado	5,52%	4,17%
C2	Aviso Prévio Trabalhado	0,13%	0,10%
C3	Férias Indenizadas	1,72%	1,30%
C4	Depósito Rescisão Sem Justa Causa	2,87%	2,17%
C5	Indenização Adicional	0,46%	0,35%
	TOTAL	10,70%	8,09%

D	GRUPO D		
D1	Reincidência de Grupo A sobre Grupo B	8,12%	3,20%
D2	Reincidência de Grupo A sobre Aviso Prévio Trabalhado e Reincidência do FGTS sobre Aviso Prévio Indenizado	0,46%	0,35%
	TOTAL	8,58%	3,55%

A + B + C + D = 84,44% 47,48%

Juarez Frutuoso da Silva
Engenheiro Civil
CREA 3291-D



RELATÓRIO FOTOGRÁFICO



Juarez Frutuoso da Silva
Engenheiro Civil
CREA 3291-D



GOVERNO MUNICIPAL
INDEPENDÊNCIA
JUNTOS FAZENDO ACONTECER

PAÇO MUNICIPAL DEP. ALCEU VIEIRA COUTINHO
GOVERNO MUNICIPAL DE INDEPENDÊNCIA
SECRETARIA DE INFRAESTRUTURA



Juarez Frutoso da Silva
Engenheiro Civil
CREA 3291-D



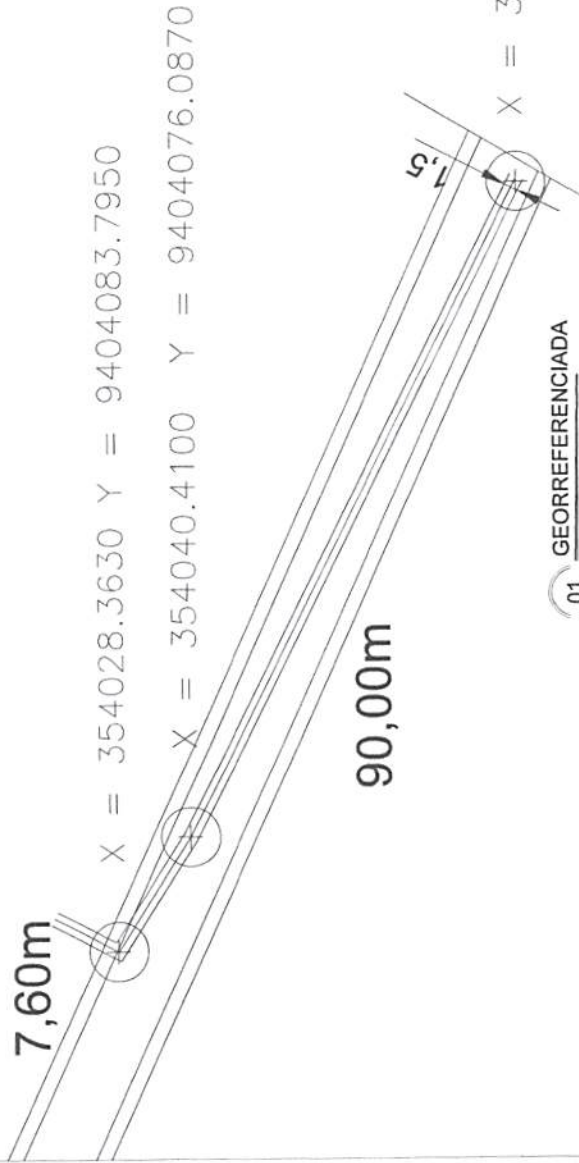

Juarez Frattoso da Silva
 Engenheiro Civil
 CREA 3291-D

TAMPA DE CONCRETO ARMADO
 E=15CM, FCK 15 MPA

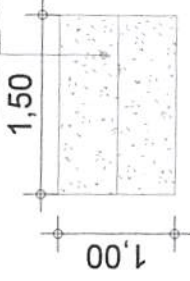

01 PLANTA BAIXA

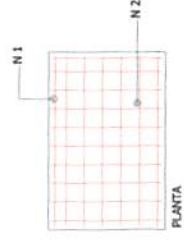

CORTE

N1= 1/4 Ø 6mm - CA60
 N2= 3/8 Ø 10mm - CA50

02 DETALHE FERRAGEM
 - TAMPA



OBJETO: FECHAMENTO DE GALERIA C/ TAMPA DE CONCRETO ARMADO
 ENDEREÇO: RUA CICERO JUSTINO, SEDE DO MUNICÍPIO DE INDEPENDÊNCIA
 DATA: JANEIRO/2024

FOUR:

01/01

ANEXO III - MINUTA DE TERMO DE CONTRATO;

CONTRATO Nº

CONTRATO QUE ENTRE SI CELEBRAM O MUNICÍPIO DE, POR INTERMÉDIO DA SECRETARIA DE, E A (O) CONTRATADA, ABAIXO QUALIFICADOS, PARA O FIM QUE NELE SE DECLARA.

O **MUNICÍPIO DE**, pessoa jurídica de direito público interno, por intermédio da **SECRETARIA DE**, inscrita no CNPJ/MF sob o nº, neste ato representado pelo(a) Ordenador(a) de Despesas, o(a) Sr.(a), inscrito(a) no CPF/MF sob o nº, e a, com sede na Rua, nº, bairro, em, Estado do, CEP:, inscrita no CNPJ/MF sob o nº, doravante denominada **CONTRATADA**, representada neste ato pelo(a) Sr.(a), inscrito(a) no CPF nº, tendo em vista o que consta no Processo nº e em observância às disposições da Lei nº 14.133, de 1º de abril de 2021, e demais legislação aplicável, resolvem celebrar o presente Termo de Contrato, decorrente da Dispensa de Licitação nº, mediante as cláusulas e condições a seguir enunciada.

CLÁUSULA PRIMEIRA - OBJETO

1.1. O objeto do presente instrumento é a Contratação de empresa para a prestação do serviço de **FECHAMENTO DE GALERIA DE ESGOTO COM TAMPA DE CONCRETO ARMADO, NA RUA CÍCERO JUSTINO**, de interesse da Secretaria da Infraestrutura do município de Independência-Ce.

1.2. Vinculam esta contratação, independentemente de transcrição:

1.2.1. O Termo de Referência;

1.2.2. A Autorização de Contratação Direta e/ou o Aviso de Dispensa Eletrônica, caso existentes;

1.2.3. A Proposta do contratado;

1.2.4. Eventuais anexos dos documentos supracitados.

1.3. O regime de execução é o de empreitada por preço global.

CLÁUSULA SEGUNDA - VIGÊNCIA E PRORROGAÇÃO

2.1. O prazo de vigência da contratação é até 31 de dezembro de 2024 contados da data da ordem de serviço, na forma do artigo 105 da Lei nº 14.133, de 2021.

2.2. O prazo de vigência será automaticamente prorrogado, independentemente de termo aditivo, quando o objeto não for concluído no período firmado acima, ressalvadas as providências cabíveis no caso de culpa do contratado, previstas neste instrumento.

CLÁUSULA TERCEIRA - MODELOS DE EXECUÇÃO E GESTÃO CONTRATUAIS

[Assinatura]

3.1. O regime de execução contratual, os modelos de gestão e de execução, assim como os prazos e condições de conclusão, entrega, observação e recebimento do objeto constam no Termo de Referência, anexo a este Contrato.

CLÁUSULA QUARTA - SUBCONTRATAÇÃO

4.1. Não será admitida a subcontratação do objeto contratual.

CLÁUSULA QUINTA - PREÇO

5.1. O valor total da contratação é de R\$...... (.....).

5.2. No valor acima estão incluídas todas as despesas ordinárias diretas e indiretas decorrentes da execução do objeto, inclusive tributos e/ou impostos, encargos sociais, trabalhistas, previdenciários, fiscais e comerciais incidentes, taxa de administração, frete, seguro e outros necessários ao cumprimento integral do objeto da contratação.

CLÁUSULA SEXTA - PAGAMENTO

6.1. O prazo para pagamento ao contratado e demais condições a ele referentes encontram-se definidos no Termo de Referência, anexo a este Contrato.

CLÁUSULA SÉTIMA - REAJUSTE

7.1. Os preços inicialmente contratados são fixos e irrevogáveis no prazo de um ano contado da data do orçamento estimado.

7.2. O orçamento estimado pela Administração baseou-se nas planilhas referenciais, elaboradas pelo Setor de Engenharia, com base na Tabela SEINFRA/ SINAPI.

7.3. Após o interregno de um ano, independentemente de pedido do contratado, os preços iniciais serão reajustados, mediante a aplicação, pelo contratante, de índice, exclusivamente para as obrigações iniciadas e concluídas após a ocorrência da anualidade.

7.4. Nos reajustes subsequentes ao primeiro, o interregno mínimo de um ano será contado a partir dos efeitos financeiros do último reajuste.

7.5. No caso de atraso ou não divulgação do(s) índice (s) de reajustamento, o contratante pagará ao contratado a importância calculada pela última variação conhecida, liquidando a diferença correspondente tão logo seja(m) divulgado(s) o(s) índice(s) definitivo(s).

7.6. Nas aferições finais, o(s) índice(s) utilizado(s) para reajuste será(ão), obrigatoriamente, o(s) definitivo(s).

7.7. Caso o(s) índice(s) estabelecido(s) para reajustamento venha(m) a ser extinto(s) ou de qualquer forma não possa(m) mais ser utilizado(s), será(ão) adotado(s), em substituição, o(s) que vier(em) a ser determinado(s) pela legislação então em vigor.

7.8. Na ausência de previsão legal quanto ao índice substituto, as partes elegerão novo índice oficial, para reajustamento do preço do valor remanescente, por meio de termo aditivo.



7.9. O reajuste será realizado por apostilamento.

CLÁUSULA OITAVA - OBRIGAÇÕES DO CONTRATANTE

8.1. São obrigações do Contratante:

8.2. Exigir o cumprimento de todas as obrigações assumidas pelo Contratado, de acordo com o contrato e seus anexos;

8.3. Receber o objeto no prazo e condições estabelecidas no Termo de Referência ou Projeto Básico;

8.4. Notificar o Contratado por escrito da ocorrência de eventuais imperfeições, falhas ou irregularidades constatadas no curso da execução dos serviços, fixando prazo para a sua correção, certificando-se de que as soluções por ele propostas sejam as mais adequadas.

8.5. Notificar o Contratado, por escrito, sobre vícios, defeitos ou incorreções verificadas no objeto fornecido, para que seja por ele substituído, reparado ou corrigido, no total ou em parte, às suas expensas;

8.6. Acompanhar e fiscalizar a execução do contrato e o cumprimento das obrigações pelo Contratado;

8.7. Comunicar a empresa para emissão de Nota Fiscal no que se refere à parcela incontroversa da execução do objeto, para efeito de liquidação e pagamento, quando houver controvérsia sobre a execução do objeto, quanto à dimensão, qualidade e quantidade, conforme o art. 143 da Lei nº 14.133, de 2021.

8.8. Efetuar o pagamento ao Contratado do valor correspondente à execução do objeto, no prazo, forma e condições estabelecidos no presente Contrato e no Termo de Referência;

8.9. Aplicar ao Contratado as sanções previstas na lei e neste Contrato.

8.10. Cientificar o órgão de representação judicial da Prefeitura Municipal de Independência para adoção das medidas cabíveis quando do descumprimento de obrigações pelo Contratado;

8.11. Explicitamente emitir decisão sobre todas as solicitações e reclamações relacionadas à execução do presente Contrato, ressalvados os requerimentos manifestamente impertinentes, meramente protelatórios ou de nenhum interesse para a boa execução do ajuste;

8.12. Administração terá o prazo de 05 (cinco) dias, a contar da data do protocolo do requerimento para decidir, admitida a prorrogação motivada, por igual período.

8.13. Responder eventuais pedidos de reestabelecimento do equilíbrio econômico-financeiro feitos pelo contratado no prazo máximo de 05 (cinco) dias.

8.14. Comunicar o Contratado na hipótese de posterior alteração do projeto pelo Contratante, no caso do art. 93, §2º, da Lei nº 14.133, de 2021.



- 8.15. Fornecer por escrito as informações necessárias para o desenvolvimento dos serviços objeto do contrato.
- 8.16. Realizar avaliações periódicas da qualidade dos serviços, após seu recebimento.
- 8.17. Não responder por quaisquer compromissos assumidos pelo Contratado com terceiros, ainda que vinculados à execução do contrato, bem como por qualquer dano causado a terceiros em decorrência de ato do Contratado, de seus empregados, prepostos ou subordinados.
- 8.18. Previamente à expedição da ordem de serviço, verificar pendências, liberar áreas e/ou adotar providências cabíveis para a regularidade do início da sua execução.

CLÁUSULA NONA - OBRIGAÇÕES DO CONTRATADO

- 9.1. O Contratado deve cumprir todas as obrigações constantes deste Contrato e de seus anexos, assumindo como exclusivamente seus os riscos e as despesas decorrentes da boa e perfeita execução do objeto, observando, ainda, as obrigações a seguir dispostas:
- 9.2. Manter preposto aceito pela Administração no local do serviço para representá-lo na execução do contrato.
- 9.2.1. A indicação ou a manutenção do preposto da empresa poderá ser recusada pelo órgão ou entidade, desde que devidamente justificada, devendo a empresa designar outro para o exercício da atividade.
- 9.3. Atender às determinações regulares emitidas pelo fiscal do contrato ou autoridade superior (art. 137, II) e prestar todo esclarecimento ou informação por eles solicitados;
- 9.4. Alocar os empregados necessários ao perfeito cumprimento das cláusulas deste contrato, com habilitação e conhecimento adequados, fornecendo os materiais, equipamentos, ferramentas e utensílios demandados, cuja quantidade, qualidade e tecnologia deverão atender às recomendações de boa técnica e a legislação de regência;
- 9.5. Reparar, corrigir, remover, reconstruir ou substituir, às suas expensas, no total ou em parte, no prazo fixado pelo fiscal do contrato, os serviços nos quais se verificarem vícios, defeitos ou incorreções resultantes da execução ou dos materiais empregados;
- 9.6. Responsabilizar-se pelos vícios e danos decorrentes da execução do objeto, de acordo com o Código de Defesa do Consumidor (Lei nº 8.078, de 1990), bem como por todo e qualquer dano causado à Administração ou terceiros, não reduzindo essa responsabilidade a fiscalização ou o acompanhamento da execução contratual pelo Contratante, que ficará autorizado a descontar dos pagamentos devidos ou da garantia, caso exigida no edital, o valor correspondente aos danos sofridos;
- 9.7. Efetuar comunicação ao Contratante, assim que tiver ciência da impossibilidade de realização ou finalização do serviço no prazo estabelecido, para adoção de ações de contingência cabíveis.
- 9.8. Não contratar, durante a vigência do contrato, cônjuge, companheiro ou parente em linha reta, colateral ou por afinidade, até o terceiro grau, de dirigente do contratante

ou do fiscal ou gestor do contrato, nos termos do artigo 48, parágrafo único, da Lei nº 14.133, de 2021;

9.9. Quando não for possível a verificação da regularidade no Sistema de Cadastro de Fornecedores - SICAF, o contratado deverá entregar ao setor responsável pela fiscalização do contrato, até o dia trinta do mês seguinte ao da prestação dos serviços, os seguintes documentos: 1) prova de regularidade relativa à Seguridade Social; 2) certidão conjunta relativa aos tributos federais e à Dívida Ativa da União; 3) certidões que comprovem a regularidade perante a Fazenda Municipal ou Distrital do domicílio ou sede do contratado; 4) Certidão de Regularidade do FGTS – CRF; e 5) Certidão Negativa de Débitos Trabalhistas – CNDT;

9.10. Responsabilizar-se pelo cumprimento das obrigações previstas em Acordo, Convenção, Dissídio Coletivo de Trabalho ou equivalentes das categorias abrangidas pelo contrato, por todas as obrigações trabalhistas, sociais, previdenciárias, tributárias e as demais previstas em legislação específica, cuja inadimplência não transfere a responsabilidade ao Contratante;

9.11. Comunicar ao Fiscal do contrato, no prazo de 24 (vinte e quatro) horas, qualquer ocorrência anormal ou acidente que se verifique no local dos serviços.

9.12. Prestar todo esclarecimento ou informação solicitada pelo Contratante ou por seus prepostos, garantindo-lhes o acesso, a qualquer tempo, ao local dos trabalhos, bem como aos documentos relativos à execução do empreendimento.

9.13. Paralisar, por determinação do Contratante, qualquer atividade que não esteja sendo executada de acordo com a boa técnica ou que ponha em risco a segurança de pessoas ou bens de terceiros.

9.14. Promover a guarda, manutenção e vigilância de materiais, ferramentas, e tudo o que for necessário à execução do objeto, durante a vigência do contrato.

9.15. Conduzir os trabalhos com estrita observância às normas da legislação pertinente, cumprindo as determinações dos Poderes Públicos, mantendo sempre limpo o local dos serviços e nas melhores condições de segurança, higiene e disciplina.

9.16. Submeter previamente, por escrito, ao Contratante, para análise e aprovação, quaisquer mudanças nos métodos executivos que fujam às especificações do memorial descritivo ou instrumento congênere.

9.17. Não permitir a utilização de qualquer trabalho do menor de dezesseis anos, exceto na condição de aprendiz para os maiores de quatorze anos, nem permitir a utilização do trabalho do menor de dezoito anos em trabalho noturno, perigoso ou insalubre.

9.18. Manter durante toda a vigência do contrato, em compatibilidade com as obrigações assumidas, todas as condições exigidas para qualificação na contratação direta;

9.19. Cumprir, durante todo o período de execução do contrato, a reserva de cargos prevista em lei para pessoa com deficiência, para reabilitado da Previdência Social ou para aprendiz, bem como as reservas de cargos previstas na legislação (art. 116);



- 9.20. Comprovar a reserva de cargos a que se refere a cláusula acima, no prazo fixado pelo fiscal do contrato, com a indicação dos empregados que preencheram as referidas vagas (art. 116, parágrafo único);
- 9.21. Guardar sigilo sobre todas as informações obtidas em decorrência do cumprimento do contrato;
- 9.22. Arcar com o ônus decorrente de eventual equívoco no dimensionamento dos quantitativos de sua proposta, inclusive quanto aos custos variáveis decorrentes de fatores futuros e incertos, devendo complementá-los, caso o previsto inicialmente em sua proposta não seja satisfatório para o atendimento do objeto da contratação, exceto quando ocorrer algum dos eventos arrolados no art. 124, II, d, da Lei nº 14.133, de 2021;
- 9.23. Cumprir, além dos postulados legais vigentes de âmbito federal, estadual ou municipal, as normas de segurança do Contratante;
- 9.24. Manter os empregados nos horários predeterminados pelo Contratante.
- 9.25. Apresentar os empregados devidamente identificados por meio de crachá.
- 9.26. Apresentar ao Contratante, quando for o caso, a relação nominal dos empregados que adentrarão no órgão para a execução do serviço.
- 9.27. Observar os preceitos da legislação sobre a jornada de trabalho, conforme a categoria profissional.
- 9.28. Atender às solicitações do Contratante quanto à substituição dos empregados alocados, no prazo fixado pela fiscalização do contrato, nos casos em que ficar constatado descumprimento das obrigações relativas à execução do serviço, conforme descrito nas especificações do objeto.
- 9.29. Instruir seus empregados quanto à necessidade de acatar as Normas Internas do Contratante.
- 9.30. Instruir seus empregados a respeito das atividades a serem desempenhadas, alertando-os a não executarem atividades não abrangidas pelo contrato, devendo o Contratado relatar ao Contratante toda e qualquer ocorrência neste sentido, a fim de evitar desvio de função.
- 9.31. Instruir os seus empregados, quanto à prevenção de incêndios nas áreas do Contratante.
- 9.32. Adotar as providências e precauções necessárias, inclusive consulta nos respectivos órgãos, se necessário for, a fim de que não venham a ser danificadas as redes hidrossanitárias, elétricas e de comunicação.
- 9.33. Estar registrada ou inscrita no Conselho Profissional competente, conforme as áreas de atuação previstas no Termo de Referência, em plena validade.
- 9.34. Obter junto aos órgãos competentes, conforme o caso, as licenças necessárias e demais documentos e autorizações exigíveis, na forma da legislação aplicável.
- 9.35. Elaborar o Diário de Obra, incluindo diariamente, pelo Engenheiro preposto responsável, as informações sobre o andamento do empreendimento, tais como,

número de funcionários, de equipamentos, condições de trabalho, condições meteorológicas, serviços executados, registro de ocorrências e outros fatos relacionados, bem como os comunicados à Fiscalização e situação das atividades em relação ao cronograma previsto.

9.36. Refazer, às suas expensas, os trabalhos executados em desacordo com o estabelecido nas especificações, bem como substituir aqueles realizados com materiais defeituosos ou com vício de construção, pelo prazo de 05 (cinco) anos, contado da data de emissão do Termo de Recebimento Definitivo.

9.37. Observar as diretrizes, critérios e procedimentos para a gestão dos resíduos da construção civil estabelecidos na Resolução nº 307, de 05/07/2002, com as alterações posteriores, do Conselho Nacional de Meio Ambiente - CONAMA, conforme artigo 4º, §§ 2º e 3º, da Instrução Normativa SLTI/MP nº 1, de 19/01/2010, nos seguintes termos:

9.38. O gerenciamento dos resíduos originários da contratação deverá obedecer às diretrizes técnicas e procedimentos do Programa Municipal de Gerenciamento de Resíduos da Construção Civil, ou do Projeto de Gerenciamento de Resíduos da Construção Civil apresentado ao órgão competente, conforme o caso.

9.39. Nos termos dos artigos 3º e 10º da Resolução CONAMA nº 307, de 05/07/2002, o Contratado deverá providenciar a destinação ambientalmente adequada dos resíduos da construção civil originários da contratação, obedecendo, no que couber, aos seguintes procedimentos:

9.39.1.1. Resíduos Classe A (reutilizáveis ou recicláveis como agregados): deverão ser reutilizados ou reciclados na forma de agregados, ou encaminhados a aterros de resíduos classe A de preservação de material para usos futuros.

9.39.1.2. Resíduos Classe B (recicláveis para outras destinações): deverão ser reutilizados, reciclados ou encaminhados a áreas de armazenamento temporário, sendo dispostos de modo a permitir a sua utilização ou reciclagem futura.

9.39.1.3. Resíduos Classe C (para os quais não foram desenvolvidas tecnologias ou aplicações economicamente viáveis que permitam a sua reciclagem/recuperação): deverão ser armazenados, transportados e destinados em conformidade com as normas técnicas específicas.

9.39.1.4. Resíduos Classe D (perigosos, contaminados ou prejudiciais à saúde): deverão ser armazenados, transportados, reutilizados e destinados em conformidade com as normas técnicas específicas.

9.40. Em nenhuma hipótese o Contratado poderá dispor os resíduos originários da contratação em aterros de resíduos sólidos urbanos, áreas de "bota fora", encostas, corpos d'água, lotes vagos e áreas protegidas por Lei, bem como em áreas não licenciadas.

9.41. Para fins de fiscalização do fiel cumprimento do Programa Municipal de Gerenciamento de Resíduos da Construção Civil, ou do Projeto de Gerenciamento de Resíduos da Construção Civil, conforme o caso, o Contratado comprovará, sob pena de multa, que todos os resíduos removidos estão acompanhados de Controle de Transporte de Resíduos, em conformidade com as normas da Agência Brasileira de Normas Técnicas - ABNT, ABNT NBR ns. 15.112, 15.113, 15.114, 15.115 e 15.116, de 2004.

9.42. Responder por qualquer acidente de trabalho na execução dos serviços, por uso indevido de patentes registradas em nome de terceiros, por danos resultantes de

defeitos ou incorreções dos serviços ou dos bens do Contratante, de seus funcionários ou de terceiros, ainda que ocorridos em via pública junto ao serviço de engenharia.

CLÁUSULA DÉCIMA - OBRIGAÇÕES PERTINENTES À LGPD

10.1. As partes deverão cumprir a Lei nº 13.709, de 14 de agosto de 2018 (LGPD), quanto a todos os dados pessoais a que tenham acesso em razão do certame ou do contrato administrativo que eventualmente venha a ser firmado, a partir da apresentação da proposta no procedimento de contratação, independentemente de declaração ou de aceitação expressa.

10.2. Os dados obtidos somente poderão ser utilizados para as finalidades que justificaram seu acesso e de acordo com a boa-fé e com os princípios do art. 6º da LGPD.

10.3. É vedado o compartilhamento com terceiros dos dados obtidos fora das hipóteses permitidas em Lei.

10.4. A Administração deverá ser informada no prazo de 5 (cinco) dias úteis sobre todos os contratos de suboperação firmados ou que venham a ser celebrados pelo Contratado.

10.5. Terminado o tratamento dos dados nos termos do art. 15 da LGPD, é dever do contratado eliminá-los, com exceção das hipóteses do art. 16 da LGPD, incluindo aquelas em que houver necessidade de guarda de documentação para fins de comprovação do cumprimento de obrigações legais ou contratuais e somente enquanto não prescritas essas obrigações.

10.6. É dever do contratado orientar e treinar seus empregados sobre os deveres, requisitos e responsabilidades decorrentes da LGPD.

10.7. O Contratado deverá exigir de suboperadores e subcontratados o cumprimento dos deveres da presente cláusula, permanecendo integralmente responsável por garantir sua observância.

10.8. O Contratante poderá realizar diligência para aferir o cumprimento dessa cláusula, devendo o Contratado atender prontamente eventuais pedidos de comprovação formulados.

10.9. O Contratado deverá prestar, no prazo fixado pelo Contratante, prorrogável justificadamente, quaisquer informações acerca dos dados pessoais para cumprimento da LGPD, inclusive quanto a eventual descarte realizado.

10.10. Bancos de dados formados a partir de contratos administrativos, notadamente aqueles que se proponham a armazenar dados pessoais, devem ser mantidos em ambiente virtual controlado, com registro individual rastreável de tratamentos realizados (LGPD, art. 37), com cada acesso, data, horário e registro da finalidade, para efeito de responsabilização, em caso de eventuais omissões, desvios ou abusos.

10.1.1. Os referidos bancos de dados devem ser desenvolvidos em formato interoperável, a fim de garantir a reutilização desses dados pela Administração nas hipóteses previstas na LGPD.



10.11. O contrato está sujeito a ser alterado nos procedimentos pertinentes ao tratamento de dados pessoais, quando indicado pela autoridade competente, em especial a ANPD por meio de opiniões técnicas ou recomendações, editadas na forma da LGPD.

10.12. Os contratos e convênios de que trata o § 1º do art. 26 da LGPD deverão ser comunicados à autoridade nacional.

CLÁUSULA DÉCIMA PRIMEIRA - GARANTIA DE EXECUÇÃO

11.1. Não haverá exigência de garantia contratual da execução.

CLÁUSULA DÉCIMA SEGUNDA - INFRAÇÕES E SANÇÕES ADMINISTRATIVAS

12.1. Comete infração administrativa, nos termos da Lei nº 14.133, de 2021, o contratado que:

- a) Der causa à inexecução parcial do contrato;
- b) Der causa à inexecução parcial do contrato que cause grave dano à Administração ou ao funcionamento dos serviços públicos ou ao interesse coletivo;
- c) Der causa à inexecução total do contrato;
- d) Ensejar o retardamento da execução ou da entrega do objeto da contratação sem motivo justificado;
- e) Apresentar documentação falsa ou prestar declaração falsa durante a execução do contrato;
- f) Praticar ato fraudulento na execução do contrato;
- g) Comportar-se de modo inidôneo ou cometer fraude de qualquer natureza;
- h) Praticar ato lesivo previsto no art. 5º da Lei nº 12.846, de 1º de agosto de 2013.

12.2. Serão aplicadas ao contratado que incorrer nas infrações acima descritas as seguintes sanções:

- i) **Advertência**, quando o contratado der causa à inexecução parcial do contrato, sempre que não se justificar a imposição de penalidade mais grave (art. 156, §2º, da Lei nº 14.133, de 2021);
- ii) **Impedimento de licitar e contratar**, quando praticadas as condutas descritas nas alíneas "b", "c" e "d" do subitem acima deste Contrato, sempre que não se justificar a imposição de penalidade mais grave (art. 156, § 4º, da Lei nº 14.133, de 2021);
- iii) **Declaração de inidoneidade para licitar e contratar**, quando praticadas as condutas descritas nas alíneas "e", "f", "g" e "h" do subitem acima deste Contrato, bem como nas alíneas "b", "c" e "d", que justifiquem a imposição de penalidade mais grave (art. 156, §5º, da Lei nº 14.133, de 2021).
- iv) **Multa**:
 - (1) Moratória de 30% (trinta por cento) por dia de atraso injustificado sobre o valor da parcela inadimplida, até o limite de 30 (trinta) dias;
 - (2) Moratória de 0,07% (sete centésimos por cento) do valor total do contrato por dia de atraso injustificado, até o máximo de 2% (dois por cento), pela inobservância do prazo fixado para apresentação, suplementação ou reposição da garantia.
 - a. O atraso superior a 25 (vinte e cinco) dias autoriza a Administração a promover a extinção do contrato por descumprimento ou cumprimento irregular de suas cláusulas, conforme dispõe o inciso I do art. 137 da Lei n. 14.133, de 2021.



12.3. A aplicação das sanções previstas neste Contrato não exclui, em hipótese alguma, a obrigação de reparação integral do dano causado ao Contratante (art. 156, §9º, da Lei nº 14.133, de 2021).

12.4. Todas as sanções previstas neste Contrato poderão ser aplicadas cumulativamente com a multa (art. 156, §7º, da Lei nº 14.133, de 2021).

12.4.1. Antes da aplicação da multa será facultada a defesa do interessado no prazo de 15 (quinze) dias úteis, contado da data de sua intimação (art. 157, da Lei nº 14.133, de 2021).

12.4.2. Se a multa aplicada e as indenizações cabíveis forem superiores ao valor do pagamento eventualmente devido pelo Contratante ao Contratado, além da perda desse valor, a diferença será descontada da garantia prestada ou será cobrada judicialmente (art. 156, §8º, da Lei nº 14.133, de 2021).

12.4.3. Previamente ao encaminhamento à cobrança judicial, a multa poderá ser recolhida administrativamente no prazo máximo de 30 (trinta) dias, a contar da data do recebimento da comunicação enviada pela autoridade competente.

12.5. A aplicação das sanções realizar-se-á em processo administrativo que assegure o contraditório e a ampla defesa ao Contratado, observando-se o procedimento previsto no **caput** e parágrafos do art. 158 da Lei nº 14.133, de 2021, para as penalidades de impedimento de licitar e contratar e de declaração de inidoneidade para licitar ou contratar.

12.6. Na aplicação das sanções serão considerados (art. 156, §1º, da Lei nº 14.133, de 2021):

- a) A natureza e a gravidade da infração cometida;
- b) As peculiaridades do caso concreto;
- c) As circunstâncias agravantes ou atenuantes;
- d) Os danos que dela provierem para o Contratante;
- e) A implantação ou o aperfeiçoamento de programa de integridade, conforme normas e orientações dos órgãos de controle.

12.7. Os atos previstos como infrações administrativas na Lei nº 14.133, de 2021, ou em outras leis de licitações e contratos da Administração Pública que também sejam tipificados como atos lesivos na Lei nº 12.846, de 2013, serão apurados e julgados conjuntamente, nos mesmos autos, observados o rito procedimental e autoridade competente definidos na referida Lei (art. 159).

12.8. A personalidade jurídica do Contratado poderá ser desconsiderada sempre que utilizada com abuso do direito para facilitar, encobrir ou dissimular a prática dos atos ilícitos previstos neste Contrato ou para provocar confusão patrimonial, e, nesse caso, todos os efeitos das sanções aplicadas à pessoa jurídica serão estendidos aos seus administradores e sócios com poderes de administração, à pessoa jurídica sucessora ou à empresa do mesmo ramo com relação de coligação ou controle, de fato ou de direito, com o Contratado, observados, em todos os casos, o contraditório, a ampla defesa e a obrigatoriedade de análise jurídica prévia (art. 160, da Lei nº 14.133, de 2021).

12.9. O Contratante deverá, no prazo máximo de 15 (quinze) dias úteis, contado da data de aplicação da sanção, informar e manter atualizados os dados relativos às



sanções por ela aplicadas, para fins de publicidade no Cadastro Nacional de Empresas Inidôneas e Suspensas (Ceis) e no Cadastro Nacional de Empresas Punidas (Cnep), instituídos no âmbito do Poder Executivo Federal. (Art. 161, da Lei nº 14.133, de 2021).

12.10. As sanções de impedimento de licitar e contratar e declaração de inidoneidade para licitar ou contratar são passíveis de reabilitação na forma do art. 163 da Lei nº 14.133/21.

12.11. Os débitos do contratado para com a Administração contratante, resultantes de multa administrativa e/ou indenizações, não inscritos em dívida ativa, poderão ser compensados, total ou parcialmente, com os créditos devidos pelo referido órgão decorrentes deste mesmo contrato ou de outros contratos administrativos que o contratado possua com o mesmo órgão ora contratante, na forma da Instrução Normativa SEGES/ME nº 26, de 13 de abril de 2022.

CLÁUSULA DÉCIMA TERCEIRA - DA EXTINÇÃO CONTRATUAL

13.1. O contrato será extinto quando cumpridas as obrigações de ambas as partes, ainda que isso ocorra antes do prazo estipulado para tanto.

13.2. Se as obrigações não forem cumpridas no prazo estipulado, a vigência ficará prorrogada até a conclusão do objeto, caso em que deverá a Administração providenciar a readequação do cronograma fixado para o contrato.

13.3. Quando a não conclusão do contrato referida no item anterior decorrer de culpa do contratado:

- a) Ficará ele constituído em mora, sendo-lhe aplicáveis as respectivas sanções administrativas; e
- b) Poderá a Administração optar pela extinção do contrato e, nesse caso, adotar as medidas admitidas em lei para a continuidade da execução contratual.

CLÁUSULA DÉCIMA QUARTA - DOTAÇÃO ORÇAMENTÁRIA

14.1. As despesas decorrentes da presente contratação correrão à conta de recursos específicos consignados no Orçamento da Prefeitura Municipal de Independência, deste exercício, na dotação nº 0701.15.122.1501.2.042, elemento de despesa 33.90.39.00.

14.2. A dotação relativa aos exercícios financeiros subsequentes será indicada após aprovação da Lei Orçamentária respectiva e liberação dos créditos correspondentes, mediante apostilamento.

CLÁUSULA DÉCIMA QUINTA - DOS CASOS OMISSOS

15.1. Os casos omissos serão decididos pelo contratante, segundo as disposições contidas na Lei nº 14.133, de 2021, e demais normas federais aplicáveis e, subsidiariamente, segundo as disposições contidas na Lei nº 8.078, de 1990 – Código de Defesa do Consumidor – e normas e princípios gerais dos contratos.

CLÁUSULA DÉCIMA SEXTA - ALTERAÇÕES

16.1. Eventuais alterações contratuais reger-se-ão pela disciplina dos arts. 124 e seguintes da Lei nº 14.133, de 2021.

16.2. O contratado é obrigado a aceitar, nas mesmas condições contratuais, os acréscimos ou supressões que se fizerem necessários, até o limite de 25% (vinte e cinco por cento) do valor inicial atualizado do contrato.

16.3. As alterações contratuais deverão ser promovidas mediante celebração de termo aditivo, submetido à prévia aprovação da consultoria jurídica do contratante, salvo nos casos de justificada necessidade de antecipação de seus efeitos, hipótese em que a formalização do aditivo deverá ocorrer no prazo máximo de 1 (um) mês (art. 132 da Lei nº 14.133, de 2021).

16.4. Registros que não caracterizam alteração do contrato podem ser realizados por simples apostila, dispensada a celebração de termo aditivo, na forma do art. 136 da Lei nº 14.133, de 2021.

CLÁUSULA DÉCIMA SÉTIMA - PUBLICAÇÃO

17.1. Incumbirá ao contratante divulgar o presente instrumento no Portal Nacional de Contratações Públicas (PNCP), na forma prevista no art. 94 da Lei 14.133, de 2021, bem como no respectivo sítio oficial na Internet, em atenção ao art. 91, caput, da Lei n.º 14.133, de 2021, e ao art. 8º, §2º, da Lei n. 12.527, de 2011, c/c art. 7º, §3º, inciso V, do Decreto n. 7.724, de 2012.

CLÁUSULA DÉCIMA OITAVA - DO ACOMPANHAMENTO E FISCALIZAÇÃO

18.1. A execução contratual será acompanhada pelo gestor e fiscalizada pelo Servidor indicado pela Secretaria solicitante, de acordo com o estabelecido no art. 117, da Lei Federal nº 14.133/2021.

CLÁUSULA DÉCIMA NONA - FORO

19.1. Fica eleito o Foro do Município de, Estado do Ceará, para dirimir quaisquer questões decorrentes da execução deste contrato, que não puderem ser resolvidas na esfera administrativa.

19.2. E, por estarem de acordo, foi mandado lavrar o presente contrato, que está visado pela Assessoria Jurídica da CONTRATANTE, e do qual se extraíram 3 (três) vias de igual teor e forma, para um só efeito, as quais, depois de lidas e achadas conforme, vão assinadas pelos representantes das partes e pelas testemunhas abaixo.

.....-Ce, de de 202...

Nome do Ordenador de Despesas da
SECRETARIA DE
CONTRATANTE

Nome do Representante
NOME DA EMPRESA
CONTRATADA

TESTEMUNHAS:

01. _____
Nome:
CPF/MF:

02. _____
Nome:
CPF/MF



**ANEXO IV - MODELO DE DECLARAÇÃO RELATIVA AO TRABALHO DE
EMPREGADO MENOR**

(EM PAPEL TIMBRADO DA LICITANTE)

Local e data

À
Comissão Permanente de Licitações - Prefeitura Municipal de
Ref.: **Dispensa de Licitação nº**

Prezados Senhores,

....., inscrita no CNPJ nº, por intermédio de seu representante legal o(a) Sr(a), portador (a) da Carteira de Identidade nº e do CPF nº **DECLARA**, para fins do disposto no inciso V do at. 27 da Lei nº 8.666, de 21 de junho de 1993, acrescida pela Lei nº 9.854, de 27 de Outubro de 1999, que não emprega menor de 18 (dezoito) anos em trabalho noturno, perigoso ou insalubre e não emprega menor de 16 (dezesesseis) anos.

Ressalva: emprega menor, a partir de 14 (quatorze) anos, na condição de aprendiz ().

.....
(DATA)

.....
(NOME: Representante legal da empresa)

(Observação: em caso afirmativo, assinalar a ressalva acima).

(OBS.: Modelo meramente sugestivo.)

